

MERKEL. DIE JAGD.

Jagdgewehrmanufaktur. Suhl. 1898.



INNEHÅLLSFÖRTECKNING

HISTORIA

- 6. Tyska Damaskus
- 7. Grundartiden
- 8. Mellan krigen
- 9. Kriget och efterkrigstiden
- 10. DDR-tiden och vändningen
- 11. Teknologiska förändringar
- 12. Merkel idag

FILOSOFI

- 14. Merkelslingans ursprung
- 16. Mästerstycke och MEM

MANUFAKTUR

- 18. Manufakturen
- 20. Manufakturens själ
- 22. Mer än bara rent handarbete
- 23. Från unikat till serie
- 24. Från idén till produkten
- 25. Kvalitet – vid minus 20 grader
- 26. Så uppstår ett mästerstycke
- 28. Delar av stor kvalitet
- 29. Den moderna trådsågen
- 30. CNC-bearbetning
- 31. Rörmakarens konst
- 32. Piptillverkningen
- 34. Montage T-noll
- 35. Träets briljans
- 36. Gravörernas konst
- 37. Kulörsättning
- 38. Ytornas mästare
- 39. Med finkänsla...
- 40. Precisionsskott
- 41. Slutbesiktning



MÄSTERSTYCKE

- 42. Mästerstycke
- 44. **BOCKGEVÄR**
- 46. **Bockgevär serie 300**
- 50. Hagelbock
- 52. Kombibock
- Bockdubbelstudsare
- 54. **Bockgevär serie 2000**
- 58. Hagelbock
- 66. Kombibock
- 67. Bockdubbelstudsare
- 68. **SIDA VID SIDA-VAPEN**
- 70. Sida vid sida
- 82. Kombi-sida vid sida
- 84. Dubbelstudsare
- 96. Safari-dubbelstudsare
- 106. **DRILLINGAR**
- 108. Drilling
- 114. Dubbelstudsardrilling
- 116. Bergstutzendrilling

MEM

- 118. Det är MEM
- 122. **Kipplaufstudsare klass-K**
- 126. Kipplaufstudsare K3
- 128. Karpatenstudsare K4
- 130. **Bockgevär klass-B**
- 134. Kombibock B3/B4
- 138. Bergstutzen B4
- 140. Bockdubbelstudsare B3
- 146. **Fler-patron-laddare**
- 148. **Halvautomatstudsare SR1**
- 156. **Repeterstudsare KR1**

- 166. **GRAVYRER**
- 170. **TRÄKLASSER**

EN STAMBOK FÖR JÄGARE

En stambok är alltid även positionsbestämning. Den som tar en stambok i handen minns sina förfäder – och ordnar även sin framtid. Merkel gjorde både och inom de förgångna åren – upparbetade myten Suhl.

Merkelmanufacturen borde vara enastående av sin art över hela världen. Utan att förfalla i "Ostalgie": den enastående kombinationen av high-tech smedja och bössmakarverkstad har vi den före detta republiken DDR att tacka för. Mellan 1849 och 1990 satt man en slags ostklocka på landet. Den höll gamla traditioner färskt. Men bara i några industribranscher fanns det en möjlighet, över 40 år, befriad från ekonomisk trånghet och nästan utan ett teknologiskt tryck, att kunna arbeta vidare – och det var inget privilegium av Merkel.

Dessa fyra årtionden har bevarat oss detta som annanstans gick förlorat. Många vapenfabriker från Suhl lämnade regionen efter kriget och grundades på nytt i Västtyskland.

De lämnade bössmakartraditionen nästan fullständigt och tillverkade industriellt. I det marknadsekonomiska systemet var det oundvikligt. Utan tvivel tillverkades utmärkta produkter, men till vilket pris.

Merkel stannade. Och nyttjade – hamnat i Tysklands mitt – det förgångna årtiondet att omstrukturera sina olika produkter; utan att förändra de estetiska, funktionella värden. Och Merkel födde utifrån Suhler vetenskapen ett nytt jaktgevär: MEM.

Det som Merkel har att bjuda idag är enastående i världen. Vi kan idag både: till fröjd och till nytta för jägare i hela världen skapas hantverkliga mästerstycken som förenar århundrade gammal kännedom med konstskickligt handarbete och modern tillverkning; eller teknologibärare som mästerligt kombinerar Suhler principer och system, och som presenterar jaktgevärskultur på respektive teknologiskt högsta läge.
– Vi kallar de här jaktgevären MEM.

Merkel är den sista stora Suhler jaktgevärsmästarna vårdar vi kännedomen och skickligheten som anhopades sedan 1490 – och gör jaktgevär av detta.

Mästerstycke och MEM är de båda två polerna av Merkels jakt. De uppstod av kärleken till ett tema, vilket redan alltid har varit vid sidan om människan. Och av en helt egen känsla för estetik.



Olaf Sauer
Verkställande direktör av företaget Merkel.



TYSKA DAMASKUS

Det finns regioner och städer som vårdar ett testamente: det som är i Glashütte mekaniska klockor, det är i Bryssel spetsarna och rödvinet i Bordeaux. Från Suhl kommer vapen – enligt ny kännedom sedan 1490. Och kännedomen om tillverkningen av ädla gevär är djupt förgrenad i det kollektiva minnet av människan i den här regionen.

Den gamla staden Suhl är porten till "Thüringer Wald". Här finns det bra tillgång till järnmalm och skogen som producerar

träet, vilket man användade för att försörja järnverken med virke för produktionseldningen. Vapensmeder från Nürnberg skulle det ha varit som förstod fördelen med orten och började bosätta sig. Då för tiden blev skydds- och försvarsvapen tillverkade. Suhl är sedan medelåldern vapenstaden Europas.

Ändå blir konsthantverket i Suhl inte obetydligt: gevären blir mångsidigt graverade och underbart förädlade. Ganska fort får staden binamnet "tyska Damaskus." – Gevären blir rikligt

graverade. I Suhl hör man attributet med stoltheten, eftersom det påminner om den stora traditionen av vapensmedjor från Damaskus. I de arabiska länderna har de visat största konstskickliga ambitioner inom gravyr och tillverkningen.

I alla tider gjorde man i Suhl en skillnad mellan militärisk produktion och jaktvapen: jakten blev reserverad för "det fina geväret" – annu mer rikligt graverat och av ädel utrustning.



– Två gevär från Suhl från 17:e och 18:e århundradet –

GRUNDARTIDEN

Den industriella revolutionen gör Tyskland till världens tredje största industrination. Och i Suhl blir hantverkarföretagen till manufakturen och senare till vapenfabriker. På det exempellösa national-ekonomiska uppbrottet runt melleniumskiftet skulle även bröderna Merkel delta.

Albert Oskar, Gebhard och Karl Paul Merkel härstammar från en dynasti av gravörer, stock- och bösstillverkare – och en familj rik av barn. Alla elva söner av familjen hittar sina vägar inom den bössmakarkonsten. Albert Oskar och Gebhard Merkel är bössmakarmästare. Karl Paul Merkel anknuter till dem som stockmakarmästare

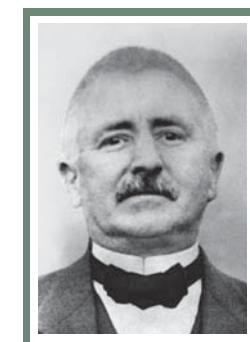

ALBERT OSKAR MERKEL
Bössmakarmästare

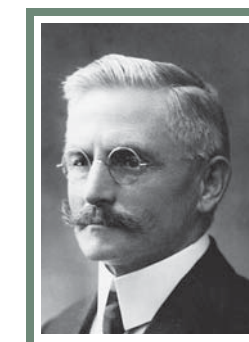

GEBHARD MERKEL
Bössmakarmästare

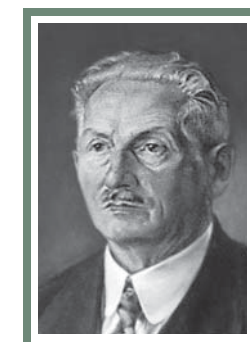

KARL PAUL MERKEL
Stockmakarmästare

– de grundar ett handelssällskap "till syfte för den gemenskapliga fabrikationen av skottvapen och andra artiklar".

Sällskapet började arbeta i det andra stadsdistriktet, den 1 september 1898. Det började en utveckling som man kan kalla anmärkningsvärd, även inom den rikliga av bössmakarkarriärer kända staden Suhl.

Vid företagets utvecklingstid står tillverkningen av jakt-, sport- och lyxvapen högst upp på kursen i den gamla vapenstaden. De är mer omsorgsfullt konstruerade när det gäller mekanismen och variantenrikare inom tekniken än militärgevären. Merkel har i alla tider föredrat "det fina geväret", till och med vid krigstiden

levererades allra högst bara vapendelar för den militäriska produktionen. Medan de båda stora krigen i det tjugonde århundradet gjorde att en och annan bössstillverkare blev till ett industriföretag, sysselsätter Merkel i kriget knappast mer än 350 medarbetare. Istället tappar det stark exportorienterade företaget åter och åter sina viktiga utlandsmarknader.

Merkel sätter från början av framförallt på innovationen: bockgeväret med de båda påliggande piporna kommer från Suhl och Merkel patenterar "bocken" som ett märke. Framförallt med "bocken" revolutionerar Merkel sport- och jaktskyttet.

HISTORIA

MELLAN KRIGEN

Det första världskriget kastar Merkel, på ekonomisk sikt, långt tillbaka. Merkels estetik är inte efterfrågad på slagfälten. Företaget – känt för sina lyxiga och perfekt utbalanserade gevär – tappar många utländska marknader. Trots allt blir Merkelgevären redan strax efter kriget, i 28 länder över hela världen, exporterade igen. Även om företaget först 1924, på lång sikt, återhämtar sig från krigsskadorna. Året 1931 lät Merkel registrera ett skyddsmärke: för jakt- och sportvapen är begreppet "bock" i framtiden reserverat för Merkel.

1933 dör den geniala konstruktören Gebhard Merkel. Han upplevde aldrig en av de största triumferna i företaget. 1937 får Merkel för sitt jaktvapensortiment den "Grand Prix" på världsutställningen i

Paris. Världsutställningen står under mottot "konst och teknik, användade i det moderna livet", och heder estetikerna av Merkelproduktsortimenten.

1938 träder den andra generationen fram: den som köpmannen avancerade Adolf Schade, svärson från Karl Paul Merkel, tar över affärsledningen tillsammans med Ernst Merkel. "Grand Prixen" främjar exportaffärerna. I företagets uppdragsböckerna hittar man kungligheter, diplomater, maharajas och industrimagnater. Ävenså lämnade berömda storviltjägare och forskare beställningar av sina gevär hos Merkel i Suhl. Till och med boxningsvärldsmästare Max Schmeling hade förtroende i märket Merkel när det gällde jaktgevären.



Reklam med "Grand Prixen" från världsutställningen 1937.

HISTORIA

KRIGET OCH EFTERKRIGSTIDEN

Innan andra världskriget började, bedriver företaget egna försäljningsfilialer i många länder runt om i världen. Från Argentinien över Bessarabien, Frankrike, Grekland, Norge, Rumänien, Spanien och USA spänner sig Merkels försäljningsnät, som en gång till blir sönderrivet av andra världskriget.

Jaktgevären spelar inom krigsproduktionen, från och med 1939, en underminerad roll. Merkel blir reservdelsleverantör för förgasmotorer, karabiner och distansmätare – och sysselsätter i högtiderna 350 anställda. Till och med i de bildningsfintliga krigstiderna kommer initiativet av huset Merkel att ordna bösstillverkarnas yrkesbilderna på nytt, och därmed säkras fortsättningen av hantverkliga bösstillverkare.

Kriget slutar i Suhl på morgonen den 3 april 1945, klockan 8.30 – bara Merkel förskonas från demontaget av stadens fabriker. Det goda anseendet av de ädla jaktgevären har Merkel bevarat från detta öde – invånarna från Suhl och deras,

för den där tiden, moderna maskinanläggningar förblir förenade.

Redan på slutet av 1945 blir jaktgevären tillverkade igen; nästan 700 stycken går som utbyte för reparationstjänster till öster. Merkel utvecklar sig till ett förebildligt företag från den tyska demokratiska republiken.

1948 följer expropriationen av grundarfamiljen – arvtagarna Merkels tappar under osaliga villkor allt till socialism som bröderna uppbyggde och den andra generationen förökade. 1952 sysselsätter det folksegna företaget inom jaktvapenproduktionen redan 200 medarbetare igen. Företaget blir integrerat i ett kombinat, men märket och sina produkter förblir självständiga.

1953 hyllar DDR:s statsledning de båda mäktigaste männen som fanns vid den där tiden: Dwight D. Eisenhower och Nikita S. Chruschtschow får var sitt Merkeljaktgevär. Och 1963 glädjer sig den första människan i världsrymden över en Merkeldrilling, kosmonauten Juri Gagarin.



Efterkrigsproduktion hos Merkel



DDR-TIDEN OCH VÄNDNINGEN

Den arbetar- och bondestaten vårdar sina exporthöjdare: på sjuttioalet utvecklas ett lyxvapensortiment som hittar sina köpare i hela världen. Exemplariska personligheter finns i vapenkortens archiv – bland annat namnen som Gernat Abdel Nassar, Josip Broj Tito och Mao Tsetung. Även Franz Josef Strauss, den före detta ministerpresidenten av den tyska delstaten Bayern, och hänförande jägare. Alla beställer sina gevär i Suhl. Bara mellan 1945 och 1987 tillverkas 150 000 bockgevär. Republiken DDR firar de framgångsrika Merkelgevären med en rad specialfrimärken.

Med den uppblomstrade jakt- och vapenproduktionen efter kriget blir Suhl mer och mer även ett centrum för sportskytteverksamheten. Runt 100 000 besökare kommer 1986 till världsmästerskapet i Thüringen. Staden med den långvariga vapentraditionen är över några dagar utan tvekan centrumet för världens sportskytte. Världsskytteförbundets president, mexikanern Olegario Vázquez Raña låter sig med fullkomlig entusiasm över Merkels produktsortiment leda till yttrandet:

"Jag tror dem är de perfektaste jaktvapnen i världen." "Merkels hagelbock är till och med drottningen av alla jaktvapen." Den där mannen borde det veta – han är inte bara den översta skyttefunktionären, utan framförallt som praktiserande konstskytte var Vázquez Raña känd över hela världen. Mellan 1954 och 1989 erövrar sportskyttarna med Merkelgevären 45 medaljer vid världs- och Europamästerskapen.

1998 kommer slutet av den tyska demokratiska republiken – revolutionen kommer underifrån. Den är exempellöst modig och exempellöst oblodig. Med parollen "vi är folket" befriar sig människorna i republiken DDR från makthavarna.

Oredan är betydande – många arbetsplatser går förlorade i Suhl. Ändå: än så länge är det konglomerade folkägda företaget från Suhl förmodligen den största vapenproducenten Europas. Här tillverkas de begärliga Merkelgevären – men på en teknisk nivå från femtiotalet.



Merkel BDF 303ET | BDF 203ES

TEKNOLOGISKA FÖRÄNDRINGAR

Osäkra egendomsförhållanden följer med Merkel ända fram till millennieskiftet – då kommer traditionsmärket igång igen. Investörerna står för stödet som ligger på grunden för nya produkter och överlevnaden av den Suhler bösstillverkartraditionen.

Vid förändringstiden blir det klart: det finns ingen framtid utan att vårda värdet av det förgångna. Det finns ingen industriell precision utan det hantverkliga vetenskapet. Merkel var, är och förblir en stor främjare av olika yrkesillustrationer från bösstillverkarkonsten, eftersom företaget känner, behöver – och vårdar sina rötter och skickligheter. Merkel är medveten om arvet av Suhler bösstillverkarna.

Den sista stora tillverkaren från den gamla vapenstaden ser sig ännu idag som manufaktur i harmoni med tankarna av bröderna Merkels. Merkels var barnen av den industriella revolutionen – och förstod att klara av det otroligt stora teknologispårnet. Trots att det fanns då för tiden moderna maskiner bevarade

de för sina gevär den individuella och hantverkliga karaktären. Redan på mitten av nittioalet blev hela Merkels jaktgevärsortiment omstrukturerat. Där tekniskt framsteg tjänar skyttens säkerhet blev det nyttjat, där topptechnologi förbättrar gevärets precision och livslängden blev den använd.

En Merkel-303 från 1924 skiljar sig bara optiskt i detaljer från en modern 303 hagelbock. Och 1924 liksom 2008 var detta jaktgevär teknologiskt på högsta nivå.

Märket Merkel blir från början av präglad av hantverkligt utbildade specialister. Från medarbetare som klarar av att producera ett gevärslås bara med enkla verktyg och utan maskinell hjälp. Fastän att de även förstår att arbeta med datorstyrda maskiner och modernaste anläggningar för ytförädling: teknologi av tradition.

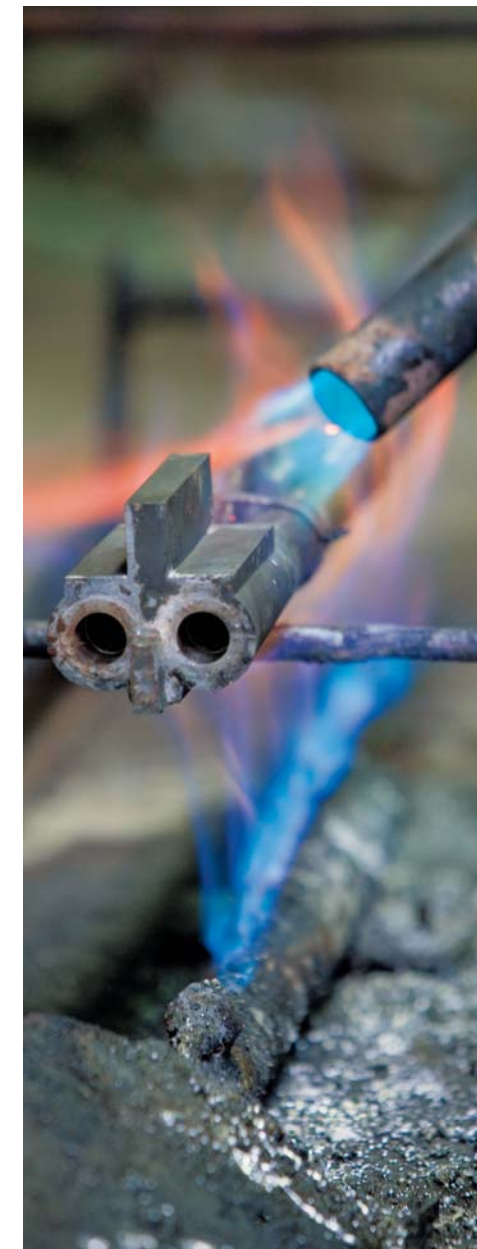

Hantverkskonst: handlödda pipor

MERKEL IDAG

Merkel producerar endast i Suhl – ståndorten förstår vi som ett kvalitetslöfte som har sin giltighet i många länder i världen. Den Suhler fabriken är en ovanlig förbindelse mellan jaktgevärsmanufaktur och hightech-smedja. Merkel kopplar här ihop traditionella hantverkliga tillverkningsmetoder av jaktgevären med högsta anspråk på kvalitet och säkerhet – och det hela görs med en tillverkningsintensitet som är ovanlig idag, från kallsmidd pipa ända fram till hantverklig gravyr. Vid varje del av ett Merkelgevär bestäms noggrant utifrån kundens synpunkt om den blir hantverkligt tillverkad eller kan bli maskinellt producerad.

Merkel exporterar idag i över 40 länder i världen och sysselsätter mer än 200 medarbetare – alla är högt kvalificerade experter. Oftast härstammar de från en familj som har varit verksam i bösstillverkarhantverket i generationer. De kommer till oss med en tillverknings-skicklighet och en kännedom om ovanliga lösningar. Merkels medarbetare och deras

arbete definierar sig från den långa traditionen av den Suhler vapensmedjan. Merkel är en manufaktur – en av de ganska få, de som kan tillverka såväl moderna vapen vi även hantverkliga jaktvapen. Oavsett för vilken kategori sig en kund bestämmer: en Merkel bär de Suhler generna i sig – referens och aveln av det tyska Damaskus. Och det har sina grundläggande principer:

■ **MERKEL TOP-DOWN:** Merkelgevären bjuder skytten prestationsreserven av den enastående Merkel top down-principen. Det betyder att i varje gevärsklass definierar den största kalibern slutstycket för alla därunder liggande varianter. Slutstycket från Afrika-dubbelstudsaren är således grundmättet för alla sida vid sida-vapen.

■ **STÅL PÅ STÅL:** hos Merkel slutstycket gäller principen att alltid förregla stål på stål.

■ **TRADERAD KVALITET:** vi behärskar traditionella tillverkningsmetoder som även än idag skapar överlägsen kvalitet – vi överför

och utvecklar dem vidare. Till exempel den arbetsintensiva stryckblåneringen, som vi vårdar, eftersom den tillför våra kunder en kvalitetsvinst.



■ Merkel-kombibock "Taube" från året 1927



■ Merkel-kombibock B4 från året 2008

MERKELSLINGANS URSPRUNG

Bandet av den "sächsischen" matematiker och topologen August Ferdinand Möbius är symbol för märket Merkels. Möbius var en samtida av bröderna Merckel: 1858 hade Möbius de båda ändarna av en pappersstrimla, vridna om 180 grader, sammanklistrat och ställde fast att detta band lät sig inte klippa längs isär i två delar. Istället för att gå sönder i två

delar blir detta ett enda större band. Möbius ställer Merckel sin insikt till förfogande: världen av Merckelgevären liknar ett, till en slinga, snedvidet band – Merckelslingan som påtagligt har två sidor (mästerstycke och MEM), men påvisar att det finns bara en enda yta (Suhl).



5

■ August Ferdinand Möbius

MÄSTERSTYCKE: Arabeske

■ Traditionella jaktgevär: synonym för mästerstycket av Merckel är den klassiska arabesken, den traditionella gravyren på jaktgevären. Arabesker är konstfullt stiliserade växtornament.

MEM: Växtmotiv

■ Moderna jaktgevär: topptechnologi med kulturrötterna av bösstillverkarkonsten från Suhl. Det är MEM – Merckel Engineered Manufacturing. Växtmotivet symboliserar denna kategori.



MÄSTERSTYCKE OCH MEM

Jaktgevärsvärlden är tvådelad hos Merkel: konsthantverkligt tillverkade traditionella klenoder finns det här likaså som moderna, tidsenligt producerade jaktgevär. Merkel är en av de få tillverkarna över hela världen som kan påvisa båda kategorierna: på ena sidan mästerstycket, som är det nästan fullständigt hantverkligt producerade geväret: tillverkat efter koncept som har sina giltigheter sedan århundraden i den gamla vapenstaden Suhl. Vi har oss vid de här ikonerna av det hantverkliga vapenbygget orienterat på Gebhard Merkel och sin ursprungsdrilling modell 1.4, som bar binamnet "mästerstycke".



■ MÄSTERSTYCKE:
Hagelbock 303E



■ MEM:
SR1 Halvautomat

Detta första mästerstycke – en vid den där tiden teknologiskt vägvisande drilling – som står som fadder för den hela klassen av traditionella jaktvapen som blir hantverkligt tillverkade i vår manufaktur.

Vapenstaden Suhl har i sin växlande historia åter och åter förstått att hämta kraften och idéer för nya produkter av det rikligt ärvt vapenvetandet från regionen. MEM är vapenkategori som står för detta. De tre bokstäverna är dubbelt koderade: på ena sidan är MEM konceptbegreppet för kulturgenen – således de ärtligt överlämnade delarna av kulturell identitet. På andra sidan står MEM som synonym

för Merkel Engineered Manufacturing – high-tech i förbindelse med ingenjörsknow-how av den precisionstekniska och vapentekniska Suhler kännedomen. I varje MEM från Merkel finns erfarenhet och de jaktkulturella generna av den gamla vapenstaden – omvandlade på det respektive aktuella tekniska ståndet och med modernaste material.

Det är våra bösstillverkare, bevararna av mästerstycket och MEM, som säkerställer att inga själlösa produkter lämnar Merkelmanufakturen.



■ MÄSTERSTYCKE: på begäran nätskärning, gjord för hand (vänster).

■ MEM: laserstrålen skär kolvens nätskärning (höger).

MANUFATUR



MANUFAKTURENS SJÄL

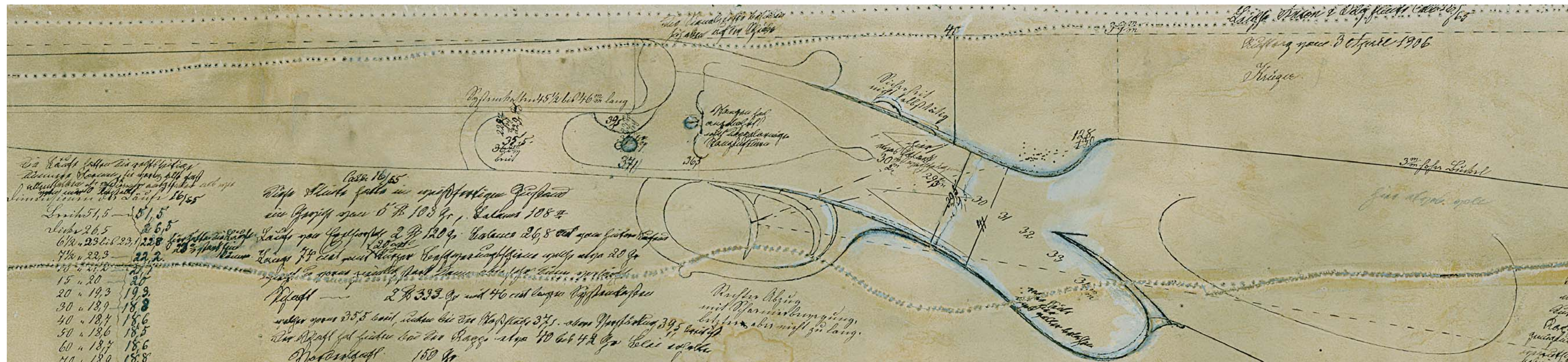

Begreppet "manufaktur" härstammar från tiden där Merkelbröderna grundade företaget. I manufakturen förenades från början av traditionellt hantverkligt arbete med moderna industriella tillverkningsmetoder.

Merkels var barnen av den industriella revolutionen – men de var även också hantverkare och så visste de om den verkningsfulla kombinationen av maskin- och handarbete. Denna kännedom bevarade sig Merkel.

Även MEM-gevären med deras stora andelar av maskintillverkningen är slutligen ändå individuellt tillverkade produkter där bösstillverkarkonsten förenas med ingenjörsteknologi. De blir tillverkade med samma självförståelse och med samma noggrannhet,

som om det vore mästerstycken. Manufakturen är en levande organism och manufakturerna produkter är produkter av erfarenheten, skickligheten och (det verkar som om det låter lite patetiskt) stoltheten av de som tillverkar dem.

Det gäller för ett traditionellt tillverkat mästerstycke likaså som för ett modernt Merkelgevär av kategorin MEM.

En gammal Merkelkonstruktions-teckning av en "sida vid sida", tecknad på pergament av get. Materialet är sammansatt av strimlor och syddes ihop. Det visar en avbildning av geväret på måttet 1:1.

MANUFAKTUR

MER ÄN BARA RENT HANDARBETE

Merkel har alltid varit en främjare av bösstillverkarhantverket – det gäller fortfarande idag. Och naturligtvis känner vi högaktning framför rentav hantverkligt tillverkade jaktvapen som är gjorda av massivt stål och som innehåller inga industriellt tillverkade delar. Men vi vet även om de teknologiska gränserna för de här gevärerna.

Merkelmanufacturen tar ytterligare ett steg, ett steg som går utöver handarbetens gränserna. Varje Merkel-MEM och varje Merkmästerstycke härstammar från en process som använder sig vid sidan om handarbetet även av modernaste verktyg – när de blir till nytta för produktion och kunden. Innovationen är för oss inga tomma ord, utan sedan alla tider drivkraften för vår framgång.

Eroderingstekniken och CNC-produktionen av ett verkstykke tillhör de här metoderna som hjälper till att producera åldersvärdsnadsvärda Merkeljaktgevär eller modernaste MEM-gevär på hög kvalitet. Vid trådnistningen med eroderingsteknik arbetar man med minimala toleranser på ett område från 0,005 till 0,01 mm.

Sänknistningen tillåter skarpa kanter med närmast samma precision – t.ex. framställs så passningarna av kipplaufvapens förreglingsanordningar.

Datorstyrda femaxliga fräsmaskiner arbetar med toleranser från +/- 0,01 mm – dessa är värden som krävs t.ex. inom produktionen av mekaniska klockor. Vi använder dem i bearbetningen av stål- och duraluminiumdelar likaså som vid träbearbetningen. Tack vare CNC-frästekniken uppstår stockar och kolvar som man noggrant kan sätta ihop med pipans ståldelar och baskyl.

Att de här precisionsdelarna på slutet inpassas från hand eller blir föredlade med hjälp av den traditionella strykblåneringen – för oss ingen motsägelse. Det är slutligen en fördel för produktionskvaliteten. Våra medarbetare har lärt sig det klassiska bösstillverkarhantverket – och med känedom från high-tech produktionen förädlad. Precis här bjuder Merkel mer.



Hagelpipornas råmaterial i produktionslinjen.



Hantverksunikat: vit 303-system.

MANUFAKTUR

FRÅN UNIKAT TILL SERIE

Typiskt för manufakturen är det höga produktionsdjupet; alla nyckelprocesser finns i huset. De väsentliga komponenterna av ett gevär blir tillverkade hos Merkel: pipor, stockar, slutstycken, förreglingsrelevanta delar och pipseten. Montage, skottprovet och slutbesiktning – vid alla de här processerna litat vi bara på oss själva.

Det finns produktgrupper där Merkel tillverkar per år inte mer än ett enda gevär. Andra produktgrupper medför tillverkning på flera tusen stycken. Den här flexibiliteten på produktionsmängder är karakteristisk för Merkelmanufacturen. På kundens begäran kan vi erbjuda starkt individualiserade jaktgevär – endast fram till detaljer. Samtidigt tillverkar vi mästerstycken i serie, varvid den här serieproduktionen innan vändningen av årtusendet var otänkbar.

Över hela världen finns nästan ingen tillverkare av jaktvapen som kan täcka av själv en så omfattande produktportfolio. Det räcker från traditionella jakt-

gevär – våra mästerstycken – till halvautomaten av MEM-kategorin. Eller från den massiva Afrika-dubbelstudsaren till den moderna repeterstudsaren.

Ett exempel: i vår manufaktur förenar vi det klassiska handarbetet av mästerlig flamhårdning på en baskyl av en dubbelbössa med vetenskapliga metoder för material- och ytforskning. Med tredimensionell datorsimulation eller kontrollerade skjutningar med hjälp av high-speed-kameror närmar vi oss det ideala geväret. Enligt Merkels definition förenar sig i detta höga mål av det ideala geväret en funktionell estetik, hög precision, hög kvalitet och beständighet som är gjord för generationer.

Även när de utmärker sig genom en perfekt finish och är en stor popularitet hos samlare: våra gevär är alla gjorda för den moderna jakten. Även när vi arbetar med toppteknologi: varje Merkelgevär förblir en individuellt enskild produktion.



FRÅN IDÈN TILL PRODUKTEN

I informella arbetsgrupper diskuterar Merkelmedarbetare, bland annat bösstillverkare, ingenjörer och jägare, alltid kontinuerligt förväntningsprofilen av ett nytt jaktgevär. Men på början finns alltid frågan: Vad är det som man förväntar sig av geväret. De slutliga impulserna kommer dock oftast från marknaden. Ett företag som exporterar i över 40 länder i världen vet att "den perfekta jakten" finns inte.

Olika jaktkulturer, vapen- och jaktlagar, förändringar på jaktliga egenskaper och på viltbeståndet; och slutligen även modestilen tar inflytande vilket gevär kan säljas på vilken marknad – och vilket inte. I samtalskretsar med importören, handlaren och jägaren diskuteras det kontinuerligt hos Merkel vad marknaden behöver – och hur Merkel kan täcka och betjäna marknadens behov.

Några riktlinjer har manufakturen ytterligare: att erbjuda anspråket, den bästa möjliga teknologin för motsvarande ändamålet och motsvarande produkt.

Att förregla stål på stål, att säkra Merkel top-down-principen och att hitta den riktiga, optimala kombinationen av handarbete och maskinproduktion.

När förväntningsprofilen är definierad börjar arbetet med implementerings-specifikationerna och utvecklingsuppdraget. Med normfunktionaliteten håller steget, det ska estetiken. Därför står från början av ett team av designer sida vid sida med utvecklings-teamet. Så växer teknologi och form tillvarandra – precis så som traditionella jaktgevär uppstår.

Utvecklingsprocessen är ett samspel av strukturerade och ostrukturerade komponenter – man kan även säga kreativitet till detta. Och processer kan dröja flera år. Det är bra investerad tid, slutligen borde det bli jaktgevär som håller ett helt liv och även efter årtionden fortfarande fungerar. Det förstår vi under beständighet. Ett gevär som fortfarande våra barnbarn kan glädjas åt.

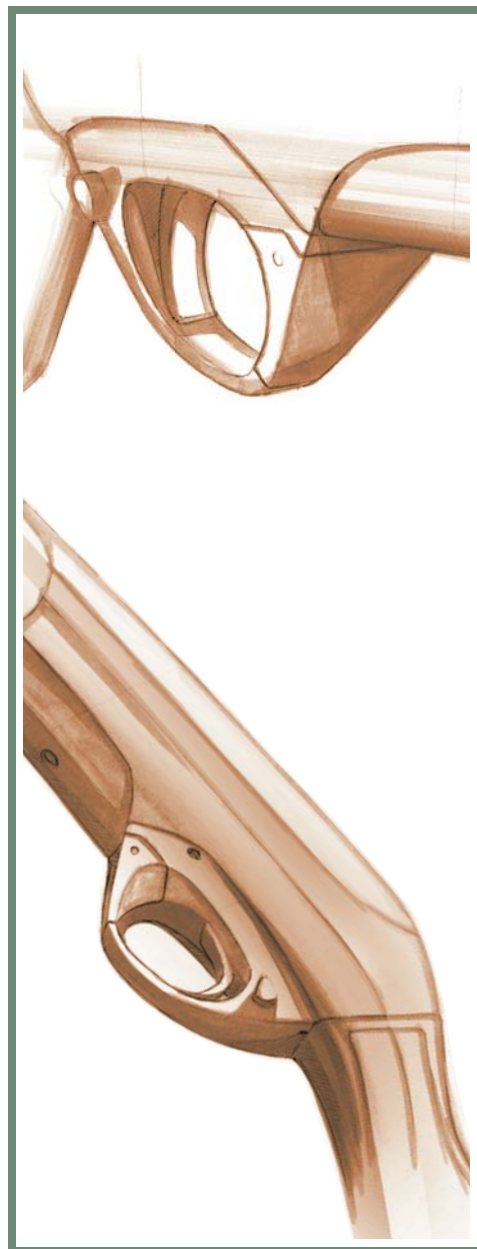

Designstudier till Merkel SR1

KVALITET – VID MINUS 20 GRADER

Kvalitet är en mångciterad vokabel. Mycket åskådligt är det när du förställer dig jakten vid minus 20 grader. En kapital galt, 60 meter skottdistans, bästa ljusförhållanden och spökigt lugnt i reviret. Eftersom det är nu som allt hänger på dig och du dig även här, på omysig mark, kan förlita dig på din Merkel-bössa har vi tänkt långsiktigt framåt.

Merkels kvalitetsmanagementsystem MQM går långt utöver anspråket av ISO 9001. MQM är ett processororienterat, enhetligt kvalitetsmanagementsystem för alla mästestycken – och MEM-gevären. Kvalitet är nämligen först och främst en fråga av perfekt planering och organisation.

Hos Merkel tänker utvecklarna långt in i framtiden. De definierar belastningsgränserna och Extremsituationer – och dess verkan på varje enskild byggdel av ett vapen. Från denna katalog av maximalförväntningar härleds produktionsprocessen och materialen.

Denna härledning är basen av MQM: detta omfattar ett processåtföljande prov av detaljdelarnas produktion på utvecklingsorten, en permanent felutredning och ett möjligt snabbt korrektur.

Allt som är viktigt producerar vi själva – som en av de sällsynta jaktgevärstillverkarna även piporna. Delarna som vi får levererade får vi bara av företagare som har en förpliktelse att följa vår kvalitetskodex. Deras produkter verifierar vi vid leveransen, grundat på gällande internationella statistiska metoder.

Medan och efter montaget prövar vi, grundat på lagliga bestämmelser och långt därutöver, varje enskilt gevär på funktionen, precisionen, hantering, bruksanvisning, optik och finish. Merkel har ett provningsställe inom företaget som är anslutet till den statliga provskjutningsmyndigheten – förtroende- och statusbeviset för manufakturen: inget jaktgevär lämnar manufakturen som inte bär den avslutande statliga provskjutningsstämpeln. Allt detta för ett ögonblick och för att vi vet: kvalitet är kvalitet – även vid minus 20 grader.



Kvalitetsproduktion enligt ISO 9001



SR1 beständighetsskjuttest med certifikat.

SÅ UPPSTÅR ETT MÄSTERSTYCKE – PROCESSEN

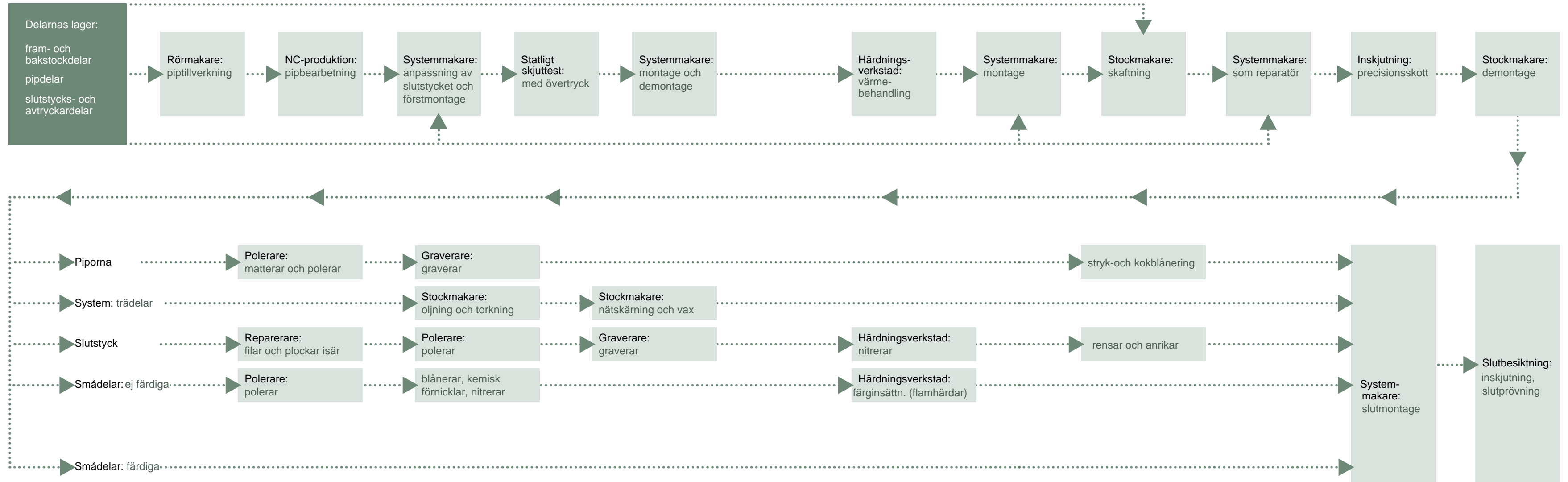

DELAR AV STOR KVALITET

Vem efter finaste recept producerar måste akta på ingredienserna: vid produktionen av vapendelar gör vi ingen skillnad – de enskilda delarna för våra jaktgevär tillverkas alla efter samma kvalitetskriterier och är oftast av samma material – och det spelar ingen roll om det uppstår MEM-gevären eller mästerstycken av detta. Det är anspråket och prestationsändamålet som bestämmer vilket material som ska användas och hur det förbrukas.

Ett jaktgevär består av 130 enskilda delar – varje viktig del är en egenproduktion i Suhler manufakturen. Det hela är mer än en slutsiffra av alla delar – men vi vet att helheten är beroende på varje enskild del. Det handlar oftast om hundradels millimeter.

En slags distansplåt vid baskylen tar upp längskraften vid skottet – och måste perfekt låsa och löpa smidigt. Eller när det handlar om materialet, det har särskilda egenskaper: slagfjäders fjäderstål, som ökar hastigheten ofantligt kraftigt.

Grundproduktionen av varje del följer egna lagar och kräver ett specifikt know-how. En väsentlig skillnad avser delarnas mått-toleranser för de båda hos Merkel producerade gevärskategorierna: mästerstyckedelar produceras på ett nödvändigt övermått, och efteråt anpassas de och avvägs de mot varandra. MEM-delar uppstår inom precis definierade produktionstoleranser.



Ejektorslagstycken för sida vid sida-vapen

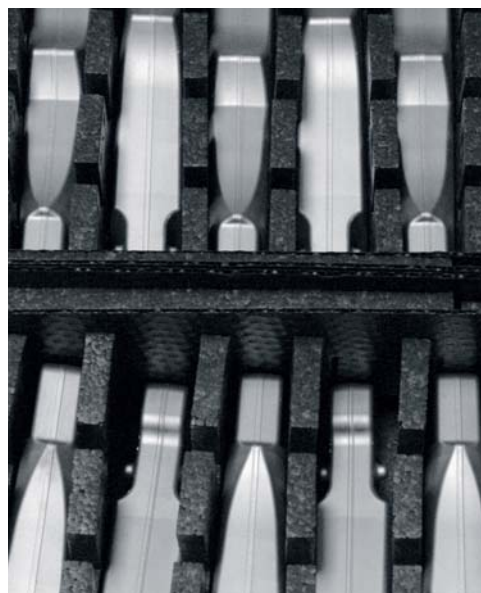

Smideråmaterial för SR1-lådan

DEN MODERNA TRÅDSÅGEN

Där den mekaniska bearbetningen av svår svarvat material stöter på gränserna börjas med gnistningen. Traditionella gevärskategorierna som hävstången, snälltryck och snälltryckets utlösningssnapper produceras med denna teknologi – det gäller framförallt för mästerstycken. Men även många MEM-delar blir så producerade. En stor fördel av materialbearbetningen med gnisttekniken är den höga måttnoggrannheten, även är det möjligt att bearbeta extremt hård material som härdat stål, titan eller hårdmetall. Ytterligare är det möjligt att framställa gradfria kanter och skarpkantiga geometriner. Den från Merkel som insats kommande gnisttekniken är datorstyrd sänk- och trådgnistning.

Vid trådgnistningen skär en strömförande, mycket fint messingtråd arbetsstycken ut ur materialet. Materialet är omgivet av en icke-ledande vätska (dielektrikum). I urladdningskanalen uppstår en temperatur mellan 1000 och 5000 grader celsius, vilket leder till smältningen av materialdelar. Producenterstoleranserna som kan uppnås ligger inom mikrometerområdet.

Vid sänkgnistningen blir gnistor framkallade på det bearbetade arbetsstycket medelst ett strömledande verktyg (elektrode). Dessa gnistor eroderar små materialdelar. Elektroden har då arbetsstyckets negativ form av arbetsstyckets yta som bearbetas.

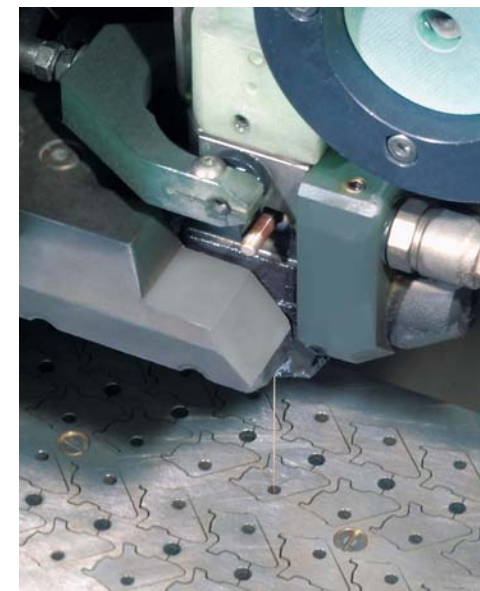

Trådgnistning – trådsågprincip –

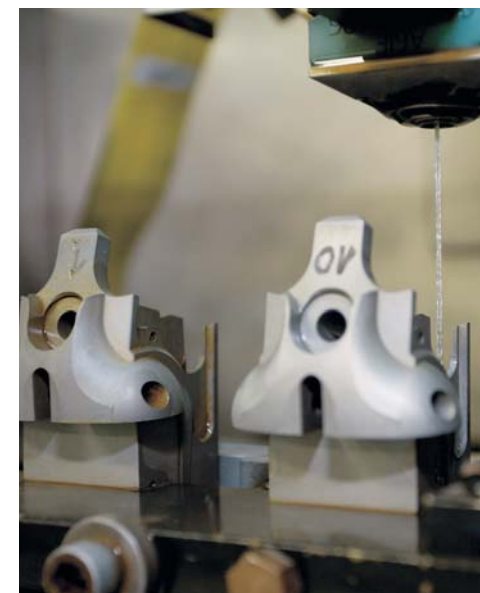

Gnistning av hävvarmarnas passningar



CNC-BEARBETNING

Begreppet CNC – fritt översatt " Computer Numerical Control" – beskriver en värld där svarv- och fräsmaskiner styrs av ett computerprogram. De dyra investeringarna i produktionen med fleraxliga bearbetningsmaskiner och i högt kvalificerade medarbetare utgör en vinst i form av högsta kvalitet.

I Merkelmanufakturen uppstår då ibland bizarr anmodiga möten av denna teknologi med bössmakarhantverket. Har rörmakaren lagt ihop sitt pipset med tång och flamma, lod och tråd, då spänns detta hantverkligt tillverkade halvfabrikat på den high-tech CNC-maskinen. Den datorstyrda fräsmaskinen bearbetar t.ex. pipklackar av pipseten från kipplaufgevären, som man senare kan sätta ihop pipor och systemet med varandra. Så uppstår en enhet som kan emotstå ett våldsamt tryck av en kryt-explosion – nämligen på grund av en exempellös förbindelse av känslösamt arbete och datorprecision.



Hantverk möter high-tech: handlörd pipa spänns fast i CNC-fräsmaskinen.

RÖRMAKARENS KONST

När Merkelbröderna 1898 grundade företaget, tog Gebhard Merkel, den geniala bössmakaren, en idé med i partnerskapet. Det handlade om en ny teknologi till förlödningen av pipseten – som senare även blev patenterade.

Varken uteslutande hårdlod eller uteslutande mjuklod skulle således komma till användningen, utan en kombination av båda två. Men – och här ligger rörmakarens konst: de nödvändiga temperaturerna får inte förstöra materialsammansättningen. Hårdlodförbindelserna garanterar högsta hållbarheten där förreglingskraften måste tas upp. Och mjuklod förbättrar varmskottförhållandet på grund av sina elastiska egenskaper. Våra medarbetare säger: "Pipan kan andas" – har således töjbart utrymme. Den här terminologin står även för förståelsen som dessa medarbetare har av sina produkter.

De gör pipseten levande med sina skickliga händer och Suhler kunskap sedan århundraden.

Spänningsfritt och elegant, stabilt men estetiskt smal och lätt – dessa konträra målförväntningar kan bara nås med sådana förlödda pipset. Precisionens hemlighet hos Merkel ligger i medarbetarnas erfarenhet när de sammanlägger piporna. Trots högsta precision vid produktionen av komponenterna är en kaliberspecifisk finjustering nödvändig för att jaktgevären senare kan få en noggrann träffbild. Pipornas korspunkt, punkten där pipornas mittaxel av flerpipiga jaktgevär korsar varandra, fastställs här individuellt efter den respektive kaliberkombinationen. Våra rörmakare förstår sig på hanteringen av hantverkligt erhållade toleranser som är under en tiondels millimeter.



Mjuklödningen av riktmedelspång.

PIPTILLVERKNINGEN

Som en av de ganska sällsynta jaktgevärstillverkarna i världen tillverkar Merkel piporna för sina vapen själva. Ännu mer: många av Europas renomeerade jaktgevärstillverkare litat på Merkel och köper sina hagel- och kulpipor från den Suhler manufakturen.

Hammarverken är hjärtan av Merkel-manufakturen: två mäktiga kallsmidmaskiner bearbetar här stål som blir till gevärspipor av MEM- och mästerstycke-gevären. Stålråmaterialet som kommer därvid till användning är av hög kvalitet och består av höggradigt fast chrom-vanadium- eller molybdenstål. I denna process uppstår pipor som har en tolerans som ligger under femton-tusendels millimeter i kaliber-genomsnitt. Där slår de fyra backarna från kallsmidmaskinerna pipråmaterialet med kraften av fyra gånger 1,25 miljoner newton – det är likvärdigt med runt fyra gånger 125 ton. På insidan av pipan dras en räfflingsdon som har räfflor och bommar som har negativ – och som överförs medan smideförloppet på pipans insida: så uppstår således ingen vanligt dragen pipa, utan en kallsmidd pipa.

Karakteristisk för Merkels pipor är den koniska formen. Röret blir ungefär tio-tusendels millimeter smalare från baskylen fram till mynnningen. Så undviks tidig förslitning av pipan och verkar för skottets precisionshöjningen. Fyra nyckel teknologier är basen för Merkels kallsmide: långhålsborring, brotschning, honing och glödning. Är hålet borrar följer brotschning och honing, därmed uppstår utomordentliga jämna ytor på pipors insidor.

Den här teknologin, som föredlar cylindrar-nas löpytor vid motortillverkningen, slår Merkels pipor på tvåtusendels millimeter noggrannhet och höjer således den väsentliga långvarigheten och pipans precision.

Efter smidningen följer avspänningsglödningen i en vakuumugn. Vid smidningen utvecklas oundvikligt spänningar som minskar med hjälp av denna, i flera timmer pågående, värmebehandling.



Råmaterial av hög kvalitet.



Allt ska löpa smidigt: honing.

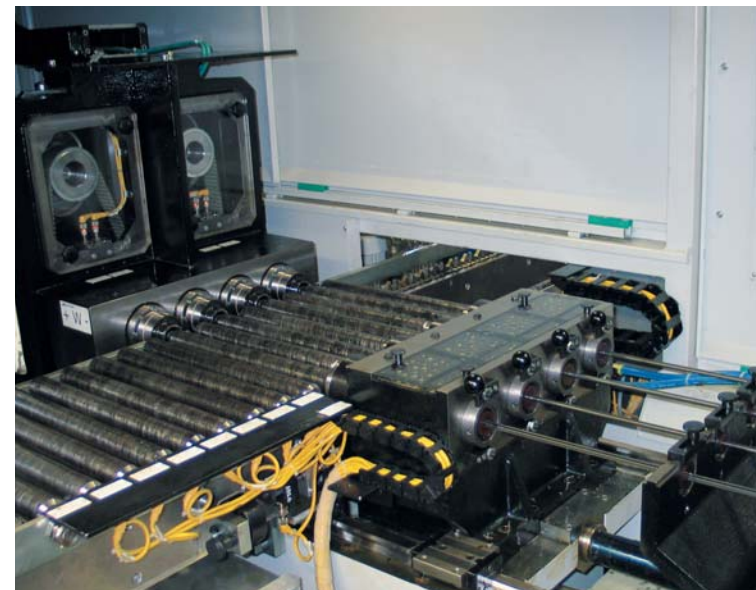

Långhålsborring: ... av massivt stål.

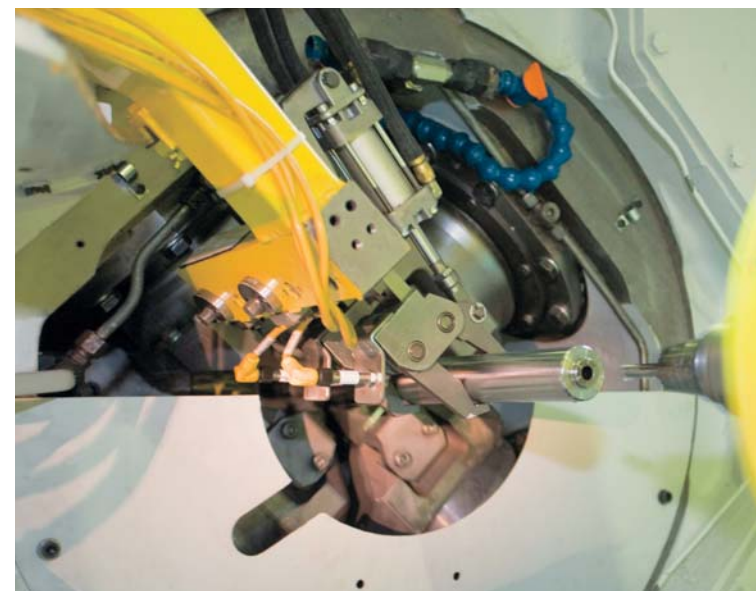

Kallsmidning med ett enormt kraftfullt hammarverk.

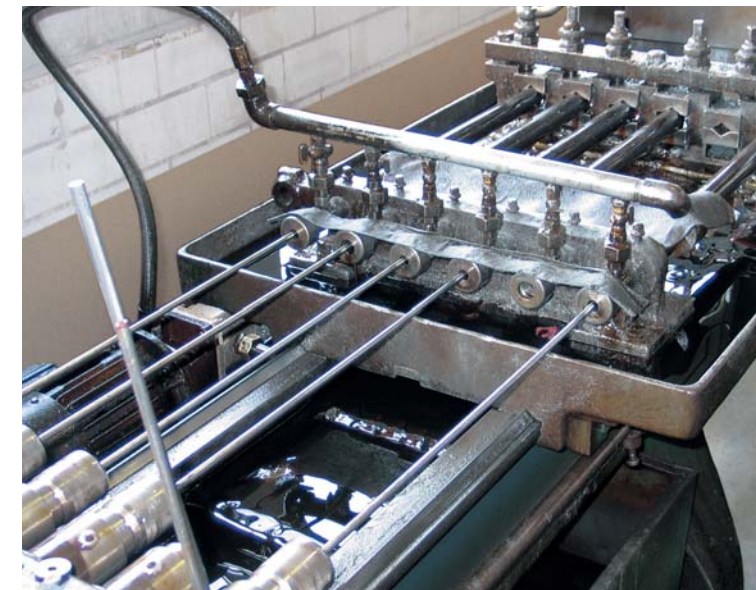

Brotschning: pipan får sitt mått.



Avspänningsglödning tar stålens spänning.

MANUFAKTUR

MONTAGE T-NOLL

Traditionellt tillverkade jaktgevär – Merkelmästerstycken – blir ihop fogade två gånger. Först sätter den så kallade "vitmontören" ståldelarna ihop, så kallade "vitdelar". Förädlade delar som har fortfarande obehandlade ytor. I förproduktionen tillverkade man de enskilda delarna på tolerans – nu väger "vitmontören", för finjusteringens skull, toleranserna från hand mot varandra av. Merkelmästerstycken blir ihop fogade utan toleranser: därför står "T-noll". Så uppstår redan ett fullt fungerande jaktvapen. Bara för att vapnet återigen kan demonteras, vapnets ytan behandlas och förädlas vidare.



Det ska sitta perfekt: toleransfritt ihopfogat drillingsystem.

MANUFAKTUR

TRÄETS BRILJANS

Stocken är ett väsentligt funktions-element av geväret – men även sina optiska och haptiska kvaliteter måste stämmas. Merkel använder därför de respektive bästa valnötträn av en kategori.

Stockarnas uppgift är inte bara att bjuda skytten en struktur för axeln, kind och händerna. Bakstocken tar samtidigt upp rekyl vid skottet. Måttet och stockens form påverkar precisionen, utseendet och estetiken av geväret, likaså även ergonomin.

Det gäller att få en sensitiv balans mellan skränkningen, höjden, kolvhalsens längd och stocklängden. Då behövs det stockmakarens höga konstskickligheter. Funktionsmått överförs på den oarbetade stocken med hjälp av modernaste

maskiner, innan de erfarna hantverkarna börjar att skaffa från hand. Järn och trä vägs då, i handarbete, perfekt påvarandra av. Detta tar delvis flera timmar.

Efteråt följer stockens slutbearbetning: stockarnas träytor blir perfektionerade. I en uppreparande process blir stocken våt slipad – det pågår så länge tills det inte mer finns några öppna träporer. Då kan stocken fulländas i varianterna silkematt, glänsande eller med fyllda träporer. Att förse stocken med olja lämnar slutligen finaste nyanser i träådringen.

Till sist: nätskärningen skärs ut från hand eller med laserstrålningen; det ger stocken sitt grepp och elegans.

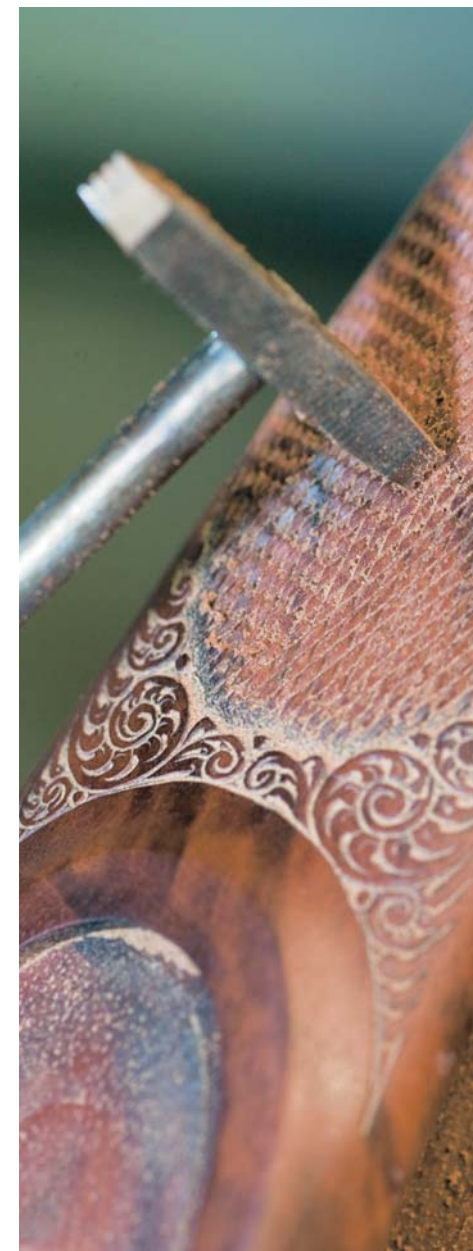

Nätskärning – skärning från hand.

GRAVÖRERNAS KONST

Där konst och konsthantverk hos jaktgeväret korsar varandra, där är gravören på gång. Hundratals av klassiska mönster och tusentals individuella lösningar har Merkels gravöre sedan företagsgrundandet realiserat.

Det Suhler binamnet "det tyska Damaskus" är både och för Merkels gravöre, anspråk och förpliktelse. Gravörernas konstskicklighet är en av de riktigt stora styrkorna av Merkelmanufakturen. Djur - eller naturmotivet på jaktgeväret är ett stycke jaktkultur – det hänför sig till de archaiska naturteckningarna i grottorna av de forna jägarna. Det är både och, decorationen och besvärjelser av jaktlyckan. Det är även ett litet uttryck av jaktens magi.

Merkel sysselsätter mer än 15 egna gravörer – kvinnliga och manliga, varje av dem är en specialist inom sitt fack. Gravörer genomgår en klassisk utbildning och efteråt en flerårig inarbetningstid innan de kan genomföra mångsidiga arbetsuppdrag. Ändå blir varje gravör specialiserad på sitt motiv — det finns mästare av den växtornament-stiliserade arabesken och det finns mästare av djurgraveringar. De arbetar på den vridbara skruvstaden. Med sticklar, mejslar och hammare förädlar de i filigrant detaljarbete metalldelarna av Merkelgevären.

Den höga konsten av förädlingen är en kombination av flamhärdning, gravyr, stockskärning och intarsia-arbete – fram till den handstucken och handsignerade individualgravyrerna.



Baskylengravyr med fantasilöv.

KULÖRSÄTTNING

Flamhärdning på vapen är ett historiskt termokemiskt förfarande, där man med hjälp av läderkol framkallar färgade marmoreringar på stålytorna. De rena empiriska erfarenheterna av de Suhler experterna som flamhärdar vapnen har återgivits från generation till generation. De kemiska och fysikaliska processerna vid flamhärdningen på vapen är fortfarande idag inte helt utforskade. På grund av de mångsidiga inflyttningfaktorena är resultatet enastående.

Vid flamhärdningen på vapen härdas en stålyta genom anrikning med kol. Färb-spelet räcker från blå över brun och gul till rödfärger. Stålytan blir då värmebehandlad: läderkol sätter garvsyra fritt som framkallar individuella färger.

Efter ett gammalt recept produceras läderkol och även utförs flamhärdningen hos Merkel – ett modernt lackskikt av den så framkallade ädla ytan bjuder ytterligare på korrosionsskydd och säkrar resultatet bestående. Den här traditionen har bestånd.



En flamhärdad dubbelbössa 60E.

MANUFAKTUR

YTORNAS MÄSTARE

Ytorna är de som utgör fascinationen av ett Merkelgevär. Det är traditionellt att olika yrkesbilder fixar en makalös finish i den Suhler manufakturen.

De skickliga polerarna med sina oändliga känslor fixar den perfekta ytan. Att utföra poleringen är slit – men det som räknas är resultatet. Till handarbetets kvalitet finns det särskilt på mästerstycken här inget alternativ. Den metalliska ytan är känslig efter poleringen och ett momentupptagande.

Nu slår timmarna för specialisten av blåneringen. Enskilda delar kokblåneras. Men den riktigt högvärderade konsten är stryckblåneringen. Det mår vara lite gammalmodigt och lite överdrivet, men resultatet av den mattsvarta glansen på ståldelarna av våra mästerstycken är det värt. Den konventionella kokblåneringen av piporna skulle belasta mjuklodförbindelserna av mästerstycke-pipseten

och möjligtvis framkalla korrosions-symtomen.

Stryckblånering: det är kastruller, degel, normbehållare fyllda med olika vätskor som – när de har riktigt användats – bildar en en fin yta på jaktgevären.

Våra blåneringsspecialister är inte förtjusta i att man tittar bakom deras kulisser: för den utomstående går det även knappast att genomskåda denna rad av mer än 30 arbetsgångar som pågår över dryg en vecka. Då blir det borstat på en definierad fuktighetsnivå och stålarna ligger kvar för en målmedveten oxidation. Då ombesörjer även en kompetent hand den perfekta avslutningen. Mer än åtta timmar handarbete investerar mästarna av stryckblåneringen i varje Merkelmästerstycke.

Bra investerad tid i ett jaktgevär som gjorts för generationer och som är skyddat, tack vare en långvarig blånering.



Heta bad, hemliga recept.

MANUFAKTUR

MED FINKÄNSLA...

Beteckningen "svartmontör" är något vilseledande. Han är bösstillverkaren för de fina detaljerna. Han foger ihop vapnens byggdelar som gick stegvist olika förädlingsprocesser och som fick perfekta ytor. Han jämnar även ut möjliga hårdhetsavvikelser på materialet.

Pipseten blev emellanåt mätterade, polerade, efteråt graverade och blånerade. Slutstycket och många klendelar blir polerade och graverade, eller bestyckas med flammhärdning. Nu sammanfogas alltihopa. Svartmontören står nu vid processens slut som siktar på kvalitet, perfektion och en långvarig produkt. Han håller med stoltheten i handen vad manufakturen har förmågan att kunna verkställa.



"Svartmontören" spänner sidålåsets bugfjäder.

MANUFAKTUR

PRECISIONSSKOTT

Den sista polityren som gör ett Merkelgevär till ett precisionsverktyg är inskjutningen på skjutbanan i Merkels manufaktur. Våra specialister skjuter in vapnet med öppna riktmedel på 50 meter, och med kikarsikte på 75 eller 100 meter. Därvid används referensammunition av kända tillverkare, man korrigerar träffpunktlägen och man definierar skottprecisionen.

Vid inskjutningen med kikarsiktet justeras exakt den höga- och sidostyckets knappen. Resultaten är precisa skottbilder. De dokumenteras elektroniskt och archiveras – det är ett slags födelsebetyg och även ett precisionsintyg för varje Merkelgevär. Inskjutningen är ett högtidligt moment – nu är Merkelgevären klara för jakten eller skjutbanan.



Precisionsinskjutning på ett avstånd av 100 meter.

MANUFAKTUR

SLUTBESIKTNING

Vid slutbesiktning betraktas det nya jaktgeväret under olika synpunkter: två hjärtor slår här i prövarens bröst. Bössmakarens ögon kollar gevärets monteringsdelar och funktionaliteten. Han öppnar slutstycket, provar gångbarheten, funktionen och om alla vapendelar sitter fast. Inget som får gå undan den stränga blicken. Efteråt betraktas det nya geväret även också med "kundens ögon": ingenting ska dämpa glädjet över det nya jaktgeväret, ingen detalj fördärvar gevärets estetik. "Pröva geväret som om du köper det själv", det är mottot som genererar belåtna jägare och sportskyttar.



Kvalitetskontroll av patronläget från en dubbelbössa.

MÄSTERSTYCKE

Det är ett jaktgevär av delvis mer än hundra byggdelar – men det är ingen industriprodukt. Det produceras enligt gamla koncept med mycket handarbete – och ändå modernt och med tidsenlig teknik. Det är gjort för generationer – ett Merkelmästerstycke.



BOCKGEVÄREN



Många specifikationer från grundartiden gäller fortfarande idag: utdrag av en Merkelkatalog från trettioalet.

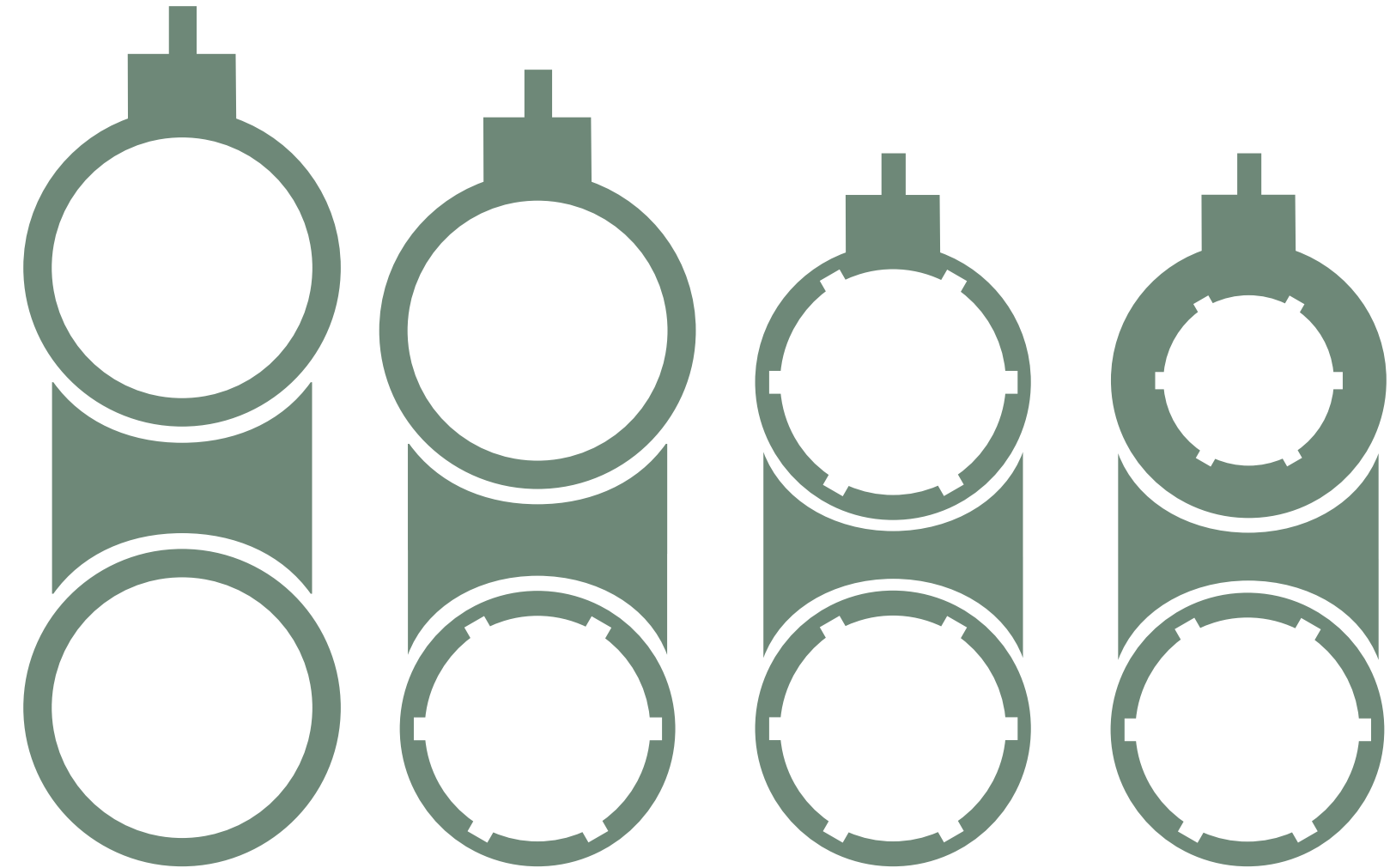

HAGELBOCK

KOMBIBOCK

BOCKDUBBELSTUDSARE

BERGSTUTZEN



HAGELBOCK 303E
ENGELSK ARABESK | ORNAMENT MEDIUM

SIDOLÅS-BOCKGEVÄR SERIE 303

KARAKTERISTIKA



HAGELBOCK 303E
ENGELSK ARABESK



Slagjädersidolås – uttagbara – ädel fulländade.



Ledavtryckaren fram förebygger blesyrer vid skottet.



Tredelad framstock för den eleganta, slanka optiken.



Anspråksfulla ejektorlås – hos 303:an är det självklart.

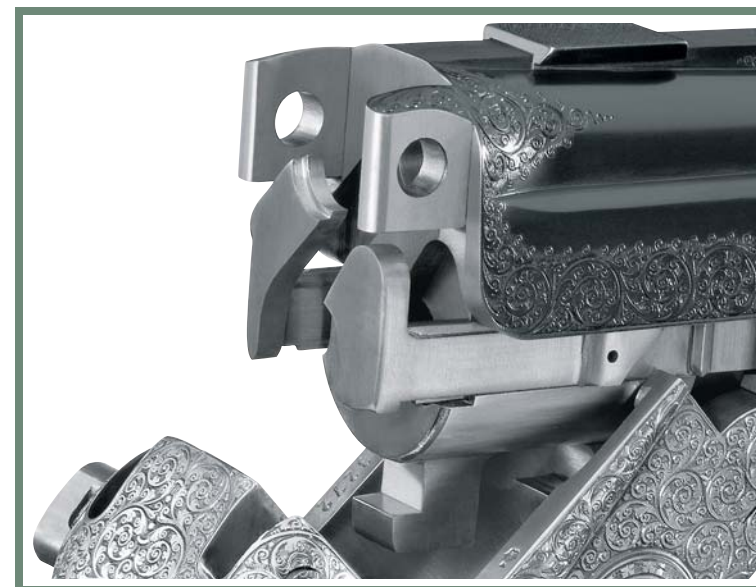

Kerstenlåsning med dubbla pipklackar.



Kravatten på pistolgreppet: preciosa på stocken av lyxträ.

GJORT FÖR GENERATIONER



Sedan 1924 – och förmodligen så länge det finns jägaren: 303:an är bockgevärets klassiker under Merkelmästerstycken. 1932 kostade detta gevär runt 1550 riksmark – till och med mer än Opel P4:an, som dåfortiden erbjöds för 1400 riksmark. Ingen fråga: 303:an var och är en lyxprodukt. Vapnets funktionsprinciper och optiken motsvarar grundidén av det perfekta bockgeväret och har även bibehållits – men de användade materialen och prestationsförmögenheten av dessa vapen anpassades åter och åter den respektive nyaste tekniken. Kan det finnas ett bättre sätt av beständighet än att vara gjort för generationer?



HAGELBOCK 303E
MODELL "ENGELSK ARABESK" | TRÅKLASS 7

■ HAGELBOCK 303E: Sidolås med slagfjädrar och dold vev för verktygslös demontering i stålaskyl | Kerstenlås med dubbla pipklackar | Dubbelavtryckare med typisk sidolås-karakteristik, optionellt: omkopplingsbar enkelavtryckare | Manuell avtryckarsäkring med fångstång | Slagstyck-ejektorer med slagfjädrar | Gravyr "engelsk arabesk" | Från hand tillverkad stock av lyxträ i alla stockvarianter | Tredelad framstock för en slank linje | optionellt: parvis

KALIBER: 12/76 och 20/76 CHOKE: 1/4 - 1/2 (stålhagel), 1/4 -3/4, 1/2 - 1/1 PIPLÄNGD: 71cm (kal.12), 68cm (kal.20) TOTALLÄNGD: ca. 114cm (kal.12), ca. 111cm (kal.20) VIKT: ca. 3,2kg TRÅKLASS: från 7

BOCK-KLASSIKER

De Merkel sidolåsbockgevären håller sig öppen för många optioner: bas-kylerna av kaliber 12 och 20 kan ta emot kombibock- eller dubbelstudsarpipset. Även efteråt är det möjligt att byta mot andra växelpipset.

Den exklusiva utrustningen av 313E och 323E är snarlik kombibockarna i denna serie. Båda har en dubbelavtryckare på den främre avtryckaren. Stocken har ett pistolgrepp, tysk backe och en svinsrygg.



KOMBIBOCK 313E
MODELL "JAGD" | TRÄKLASS 8



DUBBELSTUDSARE 323E
SPECIALMODELL | TRÄKLASS 8

■ KOMBIBOCK 313E: KULKALIBER: 6,5x57R, 7x57R, 7x65R, .308 Win., .30-06, .30RBlaser, 8x57IRS, 9,3x74R HAGELKALIBER:12/76, 20/76 PIPLÄNGD: 60cm
TOTALLÄNGD: ca. 103 cm VIKT:3,5kg GRAVYR: jakt TRÄKLASS: från 7

■ DUBBELSTUDSARE 323E: KULKALIBER: 7x57R, 7x65R, .308Win., .30-06, .30R Blaser, 8x57 IRS, 9,3x74R, .375 H&H PIPLÄNGD: 60cm
TOTALLÄNGD: ca. 103cm VIKT:ca. 3,7kg GRAVYR: jakt TRÄKLASS: från 7





HAGELBOCK 2003E
MODELL "JAGD"

BOCKGEVÄR SERIE 2000

KARAKTERISTIKA



HAGELBOCK 2003C
MODELL "JAGD"



■ Typiskt för Merkels bockvapen: det solida kerstenlåset låser stål-baskylen. Serietillverkning: bortkopplingsbara ejektorer är standard.



■ Precisionsdetalj för alla 2000:er gevär: enkeltryck med pipväljare.



■ Finmekanik pur: med hjälp av en vev uttagbart sidåls av en hagelbock 2003C.



■ Hagelbocken med växelchokes som standard. Dubbelstudsaren är utrustad med mynningsjustering.



■ Monterat av tre trädelar: framstocken blir slank och elegant. Standard hos 2002C, 2003C, 2012 och 2022.



■ Alla optioner på hagel: växelchokes för hagelbocken av serie 2000.

HAGELBOCK 2000C

HAGELBÖSSOR MED KOMPLETTUTRUSTNING



Hagelbockarna av 2000:er-serien kan hänvisa på en lång tradition i jaktskytte och i många sportliga framgångar. Merkel bjuder, förutom på den dominerande kaliber 12, även också på varianterna av lättare bössor. Kaliber 20 excellerar genom låg vikt, utomordentligt bra hantering och ett angenämt rekylförhållandet. Bokstaven "C" i typbeteckningen dokumenterar den komplettutrustningen: C står för "complete". Fullutrustning betyder i tekniskt avseende: stålhogeldugligt och med längdförställbar avtryckare med pipväljare. Bekväm detalj: bössorna är utrustade med bortkopplingsbara ejektorer som standard. Redan optiskt glänsar den 2000C:an med en rikhaltig arabeskgravyr.



HAGELBOCK 2000C
MODELL "ENGELSK ARABESK"

■ HAGELBOCK 2000C: Modifierad Anson & Deeley-mekanism i stålaskyl | Kerstenlås | Längdförställbar enkelavtryckare med pipväljare | Manuell säkring med hanuppfång | Bortkopplingsbara ejektorer | Gravyr "engelsk arabesk" | Stock med pistolgrepp och backe (olika stockvarianter är möjliga) | Växelchokes - godkända för stålhogel (incl. två växelchokes)

KALIBER: 12/76, 20/76 VÄXELCHOKE: 1/4 - 1/2 (stålhogel), 1/4 - 3/4, 1/2 - 1/1 PIPLÄNGD: 71cm (kal.12), 68 cm (kal.20)
TOTALLÄNGD: ca. 112 cm (kal.12) ca. 109cm (kal.20) VIKT: ca. 3,1kg TRÅKLASS: från 2

JAKTGRAVYR SOM STANDARD

Den C-varianten av 2001:an excellerar på grund av det förträffliga träet och den anspråksfulla jaktgravyren med arabeskdekoreringen på de stålhårda systemlådorna. Till och med framstockens snäpplåsregel, avtryckaren och hävarm dekoreras rikligt av Merkelgravörerna.



HAGELBOCK 2001C
MODELL "JAGD"



HAGELBOCK 2001C
SPECIALMODELL MED FLAMHÄRDNING
PISTOLGREPP "PRINCE OF WALES" | TREDELAD FRAMSTOCK

■ HAGELBOCK 2001C: Modifierad Anson & Deeley-mekanism i stålaskyl
| Kerstenlås | Längdförställbar enkelavtryckare med pipväljare | Manuell säkring med bortkopplingsbara ejektorer | Gravyr "jakt" | Stock med pistolgrepp och backe (andra stockvarianter på förfrågan) | Växelchokes – godkända för stålhagel

KALIBER: 12/76, 20/76 VÄXELCHOKES: 1/4 - 1/2 (stålhagel), 1/4 - 3/4, 1/2 - 1/1 PIPLÄNGD:
71cm (kal.12), 68 cm (kal.20) TOTALLÄNGD: ca.112 cm (kal.12) ca. 109cm (kal.20)
(Kal. 20) VIKT: ca. 3,1kg TRÄKLASS: från 4



SIDOPLATTOR – UTRYMME FÖR DEKORATIONER

De långa sidoplattorna är traditionsrika utrustningskännetecken av ädla jaktgevär. De bjuder på utrymme för dekorativa gravyrer och sträcker baskylen optiskt. För beundrare av dessa gevär har Merkel 2002C:an upprustat: de prismatiskt infattade sidoplattorna imponerar tack vare perfekt hantverklig bearbetning. Kolvräet är av klass 5, en gravyr "jakt" och den tredelade framstocken med graverade skruvor förfullkomnar 2002C:an – "complete". Optionellt kan kombibocken 2002C:an även erhållas med dubbelavtryckare.



HAGELBOCK 2002C
MODELL "JAGD" I TRÄKLASS 8



HAGELBOCK 2002C
SPECIALMODELL MED FLAMHÄRDNING
OCH GULDINLÄGG I TRÄKLASS 8

■ HAGELBOCK 2002C: Modifierad Anson & Deeley-mekanism i stålaskyl | Kerstenlås | Längdförställbar enkelavtryckare med pipväljare | Manuell säkring med hanuppfång | Bortkopplingsbara ejektorer | Gravyr "jakt" | Kolv med pistolgrepp och backe (olika stockar är möjliga) | Tredelad framstock | Växelchokes | Stålhagel

KALIBER:12/76, 20/76 VÄXELCHOKE:1/4 - 1/2 (stålhagel), 1/4 - 3/4, 1/2 - 1/1 PIPLÄNGD:
71cm (kal.12), 68 cm (kal.20) TOTALLÄNGD: ca.112 cm (kal.12) ca. 109cm (kal.20)
(Kal. 20) VIKT: ca. 3,1kg TRÄKLASS: från 5

HAGELBOCK 2003C

MED ÄDLA SIDOLÅS

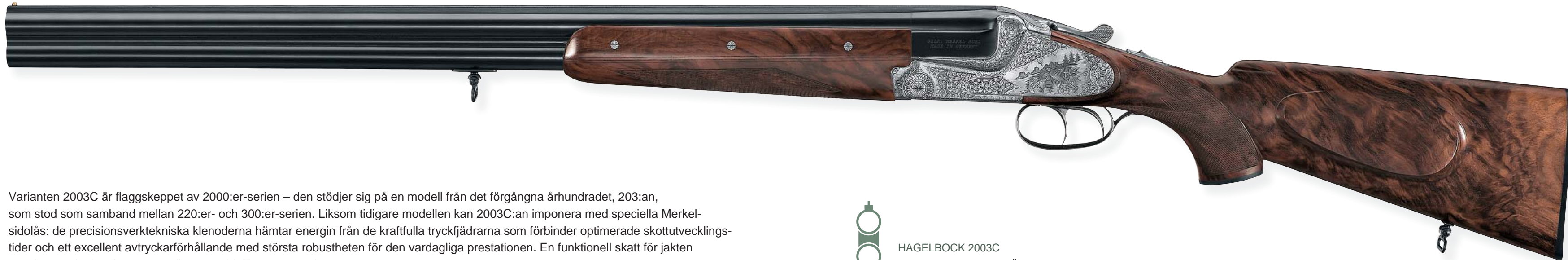

Varianten 2003C är flaggskeppet av 2000:er-serien – den stödjer sig på en modell från det föregående århundradet, 203:an, som stod som samband mellan 220:er- och 300:er-serien. Liksom tidigare modellen kan 2003C:an imponera med speciella Merkel-sidolås: de precisionsverktekniska klenoderna hämtar energin från de kraftfulla tryckfjädrarna som förbinder optimerade skottutvecklings-tider och ett excellent avtryckarförhållande med största robustheten för den vardagliga prestationen. En funktionell skatt för jakten – och även för kaminrummet, eftersom sidolåsen är uttagbara.



HAGELBOCK 2003C
MODELL "JAGD" | TRÄKLASS 8

■ HAGELBOCK 2003C: Stålbaskyl | Uttagbara tryckfjäder-sidolås | Kerstenlås | Dubbelavtryckare | Manuell säkring med hanuppfång
| Bortkopplingsbara ejektorer | Gravyr "jakt" | Kolv med pistolgrepp och backe | Växelchokes är godkända för stålhagel (incl. två växelchokes)

KALIBER: 12/76 VÄXELCHOKE: 1/4 - 1/2 (stålhagel), 1/4 - 3/4, 1/2 - 1/1 PIPLÄNGD: 71cm TOTALLÄNGD: från 112 cm
VIKT: ca. 3,1kg TRÄKLASS: från 6

KOMBIBOCK 2010D | 2011D | 2012D

UNIVERSALISTEN I REVIRET



KOMBIBOCK 2011D
MODELL "JAGD" | TRÄKLASS 3

Kombibocken gäller som patenterat universellgevärd för ett bra blandat revir. Sina rötter har 2010D:an långt in i början av det föregående århundradet. Då för tiden gällde den som ett robust verktyg utan fasoner – fastän med allehanda tekniska finesser. En ytterligare har tillkommit med ett så kallat "duo-handspänn-system" – därför står bokstaven "D" i typbeteckningen. De här "kombinerande" är handspännare innan första skottet: vapnet kan föras ospänt och således säkert, ända fram till skottet. Laddas det omedelbart om, blir geväret en klassisk självspännare och snabba följeskott är möjliga utan att spänna på nytt. Blir det inget skott kan låssystemet enkelt föras över till ospänt läge igen. Kombibockvarianterna skiljer sig varandra genom kvaliteten av träet, gravyrer och långa sidoplattor.

■ KOMBIBOCK 2010D | 2011D | 2012D: Modifierad Anson & Deley-mekanism i stålbasyl | Kerstenlås | Längdförställbar avtryckare med pipväljare | Manuell säkring med hanuppfång | Bortkopplingsbara ejektorer | Stock med svinsrygg, pistolgrepp och backe | Avbildningen visar ett förberett vridmontage

KULKALIBER: 6,5x57R, 7x57R, 7x65R, .308 Win., .30-06, .30R Blaser, 8x57IRS, 9,3x 74R HAGELKALIBER: 12/76, 20/76
PIPLÄNGD: 60cm TOTALLÄNGD: ca. 101 cm VIKT: 3,4kg TRÄKLASS: från 2

BOCKDUBBELSTUDSARE 2022D | 2021D | 2022D

DET SNABBA ANDRA SKOTTET



BOCKDUBBELSTUDSARE 2022D
SPECIALMODELL | TRÄKLASS 5

Dubbelstudsarna av 2000:er-serien är snabba och precisa gevär – klassiska tryckjaktsspecialister. Merkel har sin karakteristik genom kombinationerna av olika detaljer ytterligare förfinat. Enkelavtryckaren tillåter det snabba andra skottet. Det Merkel-duo-handspänn-systemet kombinerar hög säkerhet med möjligheten på snabb omladdning och skottet utan att ytterligare spänna mekanismen. Slutligen kommer vid precisionsskottet från skjuttorner snälltrycket till användning. Och allt detta med en elegans och förighet som har utvecklats över århundrade till kännetecknen av Merkelgevären. Dubbelstudsarvarianterna skiljer sig varandra genom gravyrer och långa sidoplattor.

■ BOCKDOPPELSTUDSARE 2020D | 2021D | 2022D: Modifierad Anson & Deley-mekanism i stålbasyl | Kerstenlås | Längdförställbar enkelavtryckare utan pipväljare | Manuell säkring med hanuppfång | Bortkopplingsbara ejektorer | Stock med svinsrygg, pistolgrepp och backe | Mynningsjustering, horisontalt och vertikalt | Avbildningen visar ett förberett vridmontage

KALIBER: 7x57R, 7x65R, .30-06, .30R Blaser, 8x57IRS, 9,3x74R PIPLÄNGD: 60cm TOTALLÄNGD: ca.101cm
VIKT: ca. 3,5kg TRÄKLASS: från 2

SIDA VID SIDA-VAPEN



Passion för sida vid sida-vapen – tidigt tryckplakat från bröderna Merkels vapenfabrik.

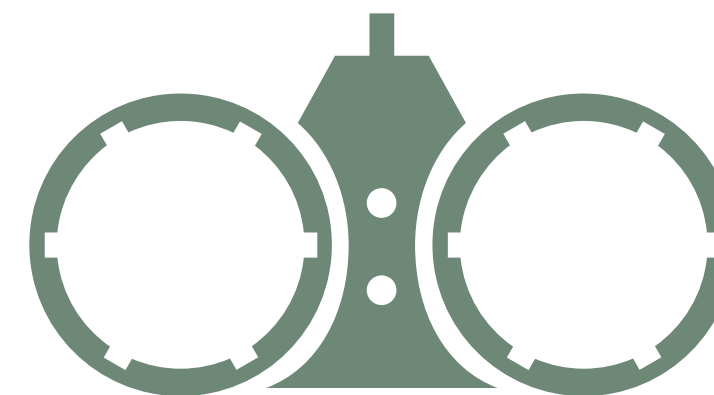
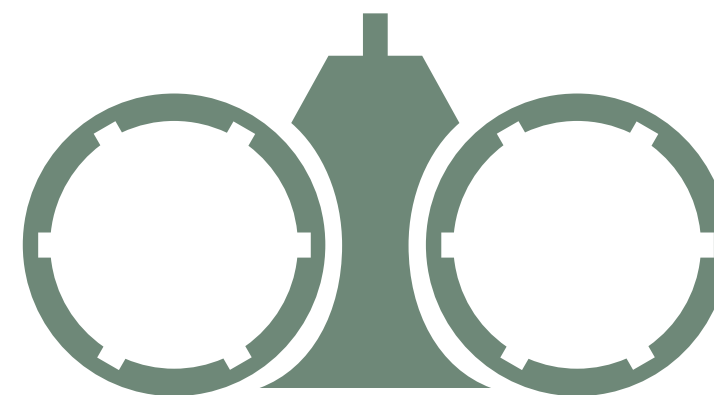
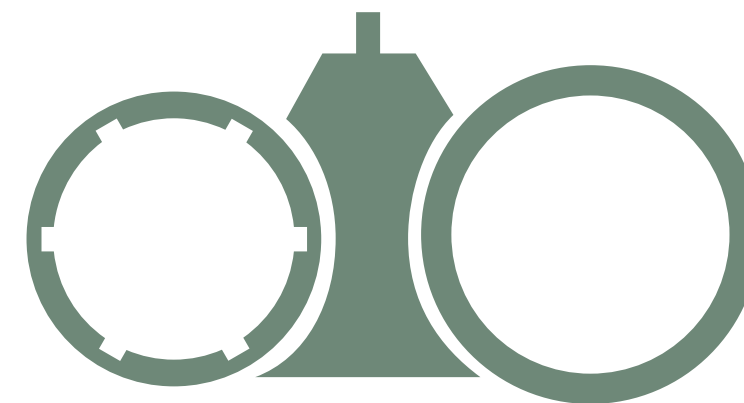
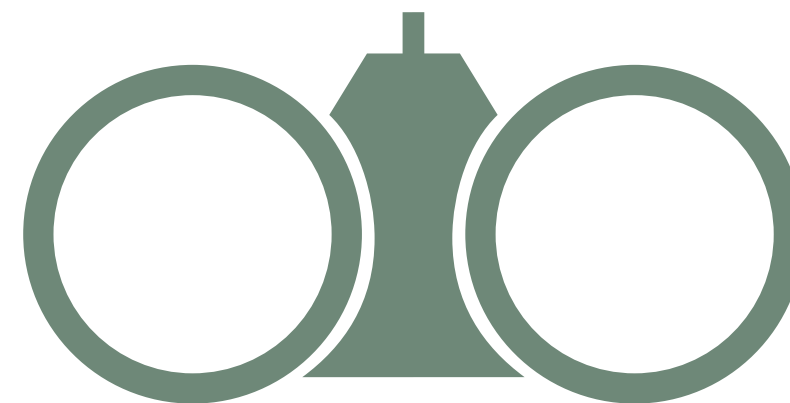

SIDA VID SIDA



SIDA VID SIDA 60E
SPECIALMODELL | SILVERINLÄGG | GRAVYR PÅ PIPANS BAKPLAN

SIDA VID SIDA

KARAKTERISTIKA



SIDA VID SIDA 60E
MODELL "JAGD"



Enkelt skön och enkelt bra: Anson & Deeley-system.



För fina sida vid sida-vapen: uttagbara slagfjädersidolås.



Låsmekanism enligt Greener: med dubbla pipklackar.



Fågelperspektivet: överlägsen slank estetik.



Dubbelavtryckare som standard – med option på enkeltryck.



Ädel gevärstockavslutning med nätskärning för 45E och 65E.

SOM PÅ VINGAR...

40E:an är mästestyckebasen av dubbelbössorprogrammet.

Lätt och elegant sätter den riktlinjer inom förighet. Som alla mästestycken bjuder 40E:an på optionen på önskat stockmått – men även med de Merkel standardstockarna låter sig 40E:an hantera som handen i handsken. Bössorna utmärker sig genom perfekt balans vid svängningen och ett angenämt rekylförhållande. De användande Anson & Deeley-låsen imponerar tack vare den höga tillförlitligheten.



SIDA VID SIDA 40E
MODELL "ARABESK" | TRÄKLASS 3



SIDA VID SIDA 40E
SPECIALMODELL | TRÄKLASS 5

■ SIDA VID SIDA 40E: Anson & Deeley-system | Stålbaskyl | Greener-lås med dubbla pipklackar | Dubbelavtryckare, optionellt: enkelavtryckare | Automatisk avtryckarsäkring | Ejektorer | Kolv med pistolgrepp och backe

KALIBER: 12/76, 20/76 CHOKE: 1/4 - 1/2 (stålhagel), 1/4 - 3/4, 1/2 - 1/1 PIPLÄNGD: 71 cm (Kal.12), 68 cm (Kal.20) TOTALLÄNGD: ca. 113 cm (KAL.12), 110cm (KAL.20) VIKT: från 2,8kg TRÄKLASS: från 2

ETT RIKTIGT SAMLAREXEMPLAR

Under alla bössor är det här mästestycket ett samlarexemplar – sitt anmärkningsvärde: de Suhler sidolåsen från Merkel kombinerar finmekanisk precision med den explosiva energin av tillverkade slagfjädrar – klenoder från bössmakarkonsten. Priset för dessa av stål urdrivade mästestycken är optimala skottutvecklingstider och fascinationen av uttagbara sidolås. Trä och stål bildar på dessa gevär en mästerlig enhet. För att kunna understryka detta intryck bearbetas stockarna i den intensiva tekniken av oljeslipning och får således ett ytterligare uttryck.



SIDA VID SIDA 60E
MODELL "JAGD"



SIDA VID SIDA 60E
SPECIALMODELL I ENGELSK ARABESK I ENGELSK STOCK I TRÄKLASS 6

■ SIDA VID SIDA 60E: Uttagbart sidolås med vev | Stålbaskyl | Greener-lås med dubbla pipklackar | Dubbelavtryckare med utmärkt avtryckarkarakteristik | Automatisk avtryckarsäkring med säkerhetsfångstängar | Ejektorer | Kolv med pistolgrepp och backe

KALIBER: 12/76, 20/76 CHOKE: 1/4 - 1/2 (stålhagel), 1/4 - 3/4, 1/2 - 1/1 PIPLÄNGD: 71 cm (Kal.12), 68 cm (Kal.20) TOTALLÄNGD: ca. 113 cm (KAL.12), 110cm (KAL.20) VIKT: ca. 3,1 kg (Kal.12), ca. 2,8 kg (Kal.20) TRÄKLASS: från 5

SIDA VID SIDA 45E

THE VERY BRITISH



Sida vid sida 45E:an förenar Suhler kvalitet och precision med engelsk stil – det gäller för stockformen likaså som för metallytorna. Engelsk stock med ädel, för hand gjord nätskärning som stockavslutning och monogramskylt i silver. Den stålhårda systemlådan är grå nitrerad – likaså varbygeln, toplevern och säkringsspärr.



SIDA VID SIDA 45E
MODELL "JAGD"

■ SIDA VID SIDA 45E: Anson & Deeley-system | Stålbaskyl | Greener-lås med dubbla pipklackar
| Dubbelavtryckare | Automatisk avtryckarsäkring | Ejektorer | Engelsk stock

KALIBER:12/76, 20/76 CHOKE:1/4 - 1/2 (stålhagel), 1/4 - 3/4, 1/2 - 1/1 PIPLÄNGD:71 cm (Kal.12), 68 cm (Kal.20) TOTALLÄNGD:ca. 113 cm (Kal.12), 110cm (KAL.20) VIKT: ca. 2,8 kg TRÄKLASS: från 4

SIDA VID SIDA 65E – MED SIDOLÅS

BRITISH BEAUTY



Sidolåsen gör den här sida vid sida 65E:an ännu elegantare än systemet 45E – den med boxlåset. I övrigt lever detta gevär upp till engelsk stil. Stålsystemlådan är nitrerad i diskret grått – likaså varbygeln, toplevern och säkrings spärr. Stocken är engelsk med en stockavslutning som skärs från hand. Det utvalda träet understryker det eleganta helhetsintrycket. Avtagbara sidolås och en monogramskylt är självklara attribut av det här fina, liksom sköna geväret – british beauty.



SIDA VID SIDA 65E
MODELL "JAGD"

■ SIDA VID SIDA 65E: Uttagbart sidolås med vev | Stålbaskyl | Greener-lås med dubbel pipklackförregling | Dubbelavtryckare med utmärkt avtryckarkarakteristik | Automatisk avtryckarsäkring med säkerhetsfångstänger | Ejektorer | Engelsk stock

KALIBER: 12/76, 20/76 CHOKE: 1/4 - 1/2 (stålhagel), 1/4 - 3/4, 1/2 - 1/1 PIPLÄNGD: 71 cm (Kal.12), 68 cm (Kal.20) TOTALLÄNGD: ca. 113 cm (KAL.12), 110cm (KAL.20) VIKT: ca. 3,1 kg (Kal.12), ca. 2,8 kg (Kal.20) TRÄKLASS: från 5

MÅNGSIDIGT OCH LÄTT

En kombinerande sida vid sida kombinerar hagel och kula – och står för den traditionella formen av jaktgeväret i den europeiska jaktkulturen. Kombinerande sida vid sida-vapen var de första kombinerande jaktgevären och således så mångsidiga som jakten på den gamla kontinenten. Inte bara entusiaster uppskattar geväret. För den experten bjuder detta mästestycke här på möjligheten att använda utbytbara pipset. Med optionen att kunna således utbyta till en vanlig sida vid sida eller till en dubbelstudsare är detta jaktgevär ett mångsidigt gevär. Den exklusiva utrustningen av 40E och 60E medges även de kombinerande sida vid sida-gevären av denna serie: båda förfogar över en dubbelavtryckare med snälltryck på den främre avtryckaren.



KOMBI-SIDA VID SIDA 240
MODELL "JAGD"



KOMBI-SIDA VID SIDA 260
MODELL "JAGD"

■ KOMBI-SIDA VID SIDA 240: KULKALIBER: 6,5x57R, 7x57R, 7x65R, 8x57IRS HAGELKALIBER: 20/76 CHOKE: 1/2 för Stålhagel, 1/1 PIPLÄNGD: ca. 60 cm TOTALLÄNGD: ca. 102 cm VIKT: ca. 3,3 kg TRÅKLASS: från 4

■ KOMBI-SIDA VID SIDA 260: tekniska data lika som kombinerad sida vid sida 240, med uttagbara sidolås med vev och mycket bra träådring av nöträ från klass.5.



DUBBELSTUDSARE



DUBBELSTUDSARE 160
MODELL "JAGD"

DUBBELSTUDSARE

KARAKTERISTIKA



Enkelt skön och enkelt bra: Anson & Deeley-lås.



Slagfjädrar i sidolås: kraftfull energiresurs.



Låsmekanism enligt Greener med dubbla pipklackar.



Fast förlödda: piporna av dubbelstudsarmodellerna 140 och 160.



Mynningsjustering av dubbelstudsarna 141 och 161.



Alltid med förberett vridmontage och "hunting drive sikte".



DUBBELSTADSARE 140
SPECIALMODELL

DUBBELSTUDSARE 140

EN DYNAMISK DUBBEL



Ett erbjudande speciellt för entusiasten av förlödda pipor: Merkels sida vid sida-vapen är klassiskt uppbyggda gevär. De förlödda piporna och den kaliberadapterade 20:er-baskylen bjuder ett angenämt rekylförhållande, tack vare den högre vikten. Som möjlighet att utbyta piporna står sida vid sida-pipor till förfogande. Den främre avtryckaren har snälltryck för det precisa skottet. Det betyder ett utvidgat nyttjandespektrum för detta mästerstycke. Det standardiserade förberedade vridmontaget möjliggör en flexibel användning av olika kikarsikten, "hunting drive sikte" är standard.



DUBBELSTUDSARE 140
MODELL "JAGD"

■ DUBBELSTUDSARE 140: Anson & Deeley-lås i stålaskyl | Greener-lås med dubbel pipklackförregling | Dubbelavtryckare med snälltryck på främre avtryckaren (optionellt: enkelavtryckare) | Automatisk avtryckarsäkring | Optionellt: ejektorer | Gravyr "Engelsk Arabesk" eller "jakt" | Stock med svinsrygg, pistolgrepp och backe | Gummibakkappa

KULKALIBER: 7x65R, .30-06, .30R Blaser, 8x57IRS, 9,3x74R | PIPLÄNGD: 60 cm | TOTALLÄNGD: ca. 102 cm | VIKT: ca. 3,4kg
TRÅKLASS: från klass 4

DEN SLANKA VARIANTEN

Modellen 141 är en variant av en 140:er dubbelstudsare. Den särskilt smala baskylen i samband med korta pipor gör det här vapnet till en av de lättaste dubbelstudsarna i världen. Möjligheten till pipjustering av båda pipor är en fördel vid senare montaget av kikarsiktet; likaså vid byte av ammunition med varierande laborering. Geväret är förberett för vridmontage och "hunting drive sikte" är standard. Detta kompakta system uppenbarar mästerlig bössmakarkunskap – och belönar de framtida ägarna med ett utomordentligt smalt och förgit jaktgevär.



DUBBELSTUDSARE 141
MODELL "STANDARD"

■ DUBBELSTUDSARE 141: Anson & Deeley-lås i stålbaskeyl | Greener-lås med dubbel pipklackförregling | Dubbelavtryckare med snälltryck på främre avtryckaren (optionellt: enkelavtryckare) | Automatisk avtryckarsäkring | Optionellt: ejektorer | Förlödda pipor med mynningsjustering, horisontalt och vertikalt | Gravyr "engelsk arabesk" eller "jakt" | Stock med svinsrygg, pistolgrepp och backe | Gummibakkappa

KULKALIBER: 7x65R, .30-06, .30R Blaser, 8x75IRS, 9,3x74R PIPLÄNGD: 55 cm TOTALLÄNGD: ca. 97 cm VIKT: ca. 3,0 kg TRÅKLASS: från 4



DUBBELSTUDSARE 141
SPECIALMODELL UTAN BACKE

DYNAMISK DUBBEL MED SIDOLÅS

Dubbelstudsaren med finaste sidolås övertygar i tekniken och estetiken. Låsen arbetar med slagfjädrar som garanterar korta skottutvecklingstider. Rikligt med stål bjuder på en massa plats för dekorativ illustration som kommer från händerna kunniger gravörer. Även här gör snälltrycket på den främre avtryckaren dubbelstudsaren dugligt för skjuttorner och precisionsskottet. Den här dubbelstudsaren briljerar med ett excellent avtryckarförhållande av klassiska sidolås. Med hjälp av en vev kan de bli avmonterade utan verktyg – för rengöring eller bara för att kunna glädjas åt.



SIDOLÅS-DUBBELSTUDSARE 160
MODELL "ARABESK"



SIDOLÅS-DUBBELSTUDSARE 160
MODELL "JAGD"

■ SIDOLÅS-DUBBELSTUDSARE 160: Uttagbara slagfjäder-sidolås med säkerhetsfångstängar och vev | Stålbaskyl | Greener-lås med dubbel pipklackförregling | Dubbelavtryckare med snälltryck fram | Optionellt: ejektorer | Stock med svinsrygg, pistolgrepp och backe | Gummibakkappa

KULKALIBER: 7x65R, .30-06, .30R Blaser, 8x57IRS, 9,3x74R PIPLÅNGD: ca. 60 cm
TOTALLÅNGD: ca. 102 cm VIKT: ca. 3,4 kg TRÄKLASS: från klass 5



DEN SLANKA MED SIDOLÅS

Detta gevär är sidolåsvarianten av 141:er dubbelstudsaren. Den förenar typisk karakteristik av ett tidslöst sidolåsgevär med imponerande elegans och förighet. De förfinade övergångarna mellan stål och stocken signaliserar en hög andel av handarbete. Igen kommer korta pipor till insats, kombinerade med "hunting drive sikte" och förberett vridmontage. Den horisontala och vertikala pipjusteringsmöjligheten medelst falskilar är en hantverklig pretiositet som finns så där bara hos Merkel.



SIDOLÅS-DUBBELSTUDSARE 161
MODELL "ARABESK"



SIDOLÅS-DUBBELSTUDSARE 161
MODELL "JAGD"

■ SIDOLÅS-DUBBELSTUDSARE 161: Uttagbara slagfjäder-sidolås med säkerhetsfångstänger och vev | Stålbaskyl | Greener-lås med dubbel pipklackförregling | Dubbelavtryckare med snälltryck fram | Automatisk avtryckarsäkring | Optionellt: ejektorer | Stock med svinsrygg, pistolgrepp och backe | Gummibakkappa

KULKALIBER: 7x65R, .30-06, .30R Blaser, 8x57IRS, 9,3x74R PIPLÄNGD: 55 cm TOTALLÄNGD: ca. 97 cm VIKT: ca. 3,0 kg TRÅKLASS: 5



SAFARI-DUBBELSTUDSARE



SAFARI-DUBBELSTUDSARE 160AE
SPECIALMODELL

SAFARI-DUBBELSTUDSARE

KARAKTERISTIKA



Oförgängliga klassiker: Anson & Deeley-lås.



Uttagbara sidolås – ytor för fina gravyrer.



Mer säkerhet: "Greener" med dubbla pipklackar.



Ledavtryckaren förebygger blessyrer på skjutfingret.



Express-sikte med siktklaff: skottet på variabel distans.



Den åttakantiga pipan finns som option för Safari-dubbelstudsaren.



SAFARI DB 140AE
SPECIALMODELL

ARBETSDJURET

Basisvarianten av Afrikastudsaren är verktyget och samtidig favoriten för många professionella jägare. Anson & Deeley-boxlåset i den här Merkelvarianten gäller som konkurrenslöst tillförlitligt för storviltjakten. Ett prydnadslöst arbetsdjur där erfarenheter sammanträffar från över hundra år gevärsutveckling. Alla mekaniska system är dubbla och således automatiskt funktionerande – särskilt viktigt i farliga situationer, när kroppen och livet är i fara.



SAFARI-DUBBELSTUDSARE 140AE
SPECIALMODELL MED FLAMHÄRDNING OCH GULDINLÄGG | TRÅKCLASS 5



SAFARI-DUBBELSTUDSARE 140AE
MODELL "ARABESK" | TRÅKCLASS 5

SAFARI-DUBBELSTUDSARE 140AE: Anson & Deeley-lådalås i stålbaskyl | Greener-lås med dubbel pipklackförregling | Dubbelavtryckare med ledavtryckare fram | Manuell säkring med säkerhetsfångstänger | Ejektorer | Express-sikte med klaffar för flykt- och precisionsskottet | Stock med rak rygg, pistolgrepp och backe | Gummibakkappa

KALIBER: .375 H&H Mag., .416 Rigby, .470 N. E., .500 N.E. PIPLÄNGD: 60 cm TOTALLÄNGD: ca. 102 cm VIKT: från 4,6 kg STOCK: tråklass 4 till 7

SAFARI-DUBBELSTUDSARE 160AE

SIDOLÅS-AFRIKASTUDSAREN

Safari-studsare från Merkel imponerar med precision och tillförlitlighet sedan generationer storviltjägare och kungligheter. Den 160:er varianten förenar starkaste kalibrar med sidolåsen – och bjuder ytterligare på dekorativa spelutrymmen för gravyrer på de långa sidoplattorna. En av de finaste gevären – för den spännande jaktformen.



SAFARI-DUBBELSTUDSARE 160AE
SPECIALMODELL



SAFARI-DUBBELSTUDSARE 160AE
MODELL "JAGD"

■ SAFARI-DUBBELSTUDSARE 160AE: Uttagbara sidolås med vev och säkerhetsfångstänger
| Stålbaskyl | Greener-lås med dubbel pipklackförregling | Dubbelavtryckare med ledavtryckare fram
| Manuell säkring | Ejektorer | Stock med rak rygg, pistolgrepp och backe | Express-sikte med klaffar
för flykt- och precisionskottet | Gummibakkappa

KALIBER: .375 H&H Mag., .416 Rigby, .470 N. E., .500 N.E. PIPLÄNGD: 60 cm TOTALLÄNGD:
ca. 102 cm VIKT: från 4,6 kg STOCK: träklass 5 till 7

GRAVYR-EXEMPEL



Gravyr enkel "arabesk" på Anson & Deeley-lås.



Gravyrexempel "jakt" på hagelgevärets Anson & Deeley-lås.



Gravyrexempel "jakt" på Anson & Deeley-kulgevärslås.



Gravyr enkel "arabesk" på sidolås.



Gravyrexempel "jakt" på hagelgevärets sidolås.



Gravyrexempel "jakt" på kulgevärens sidolås.



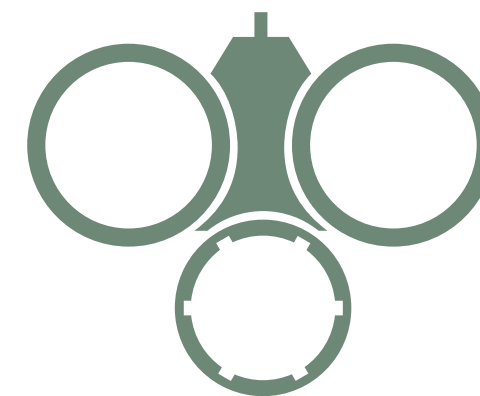
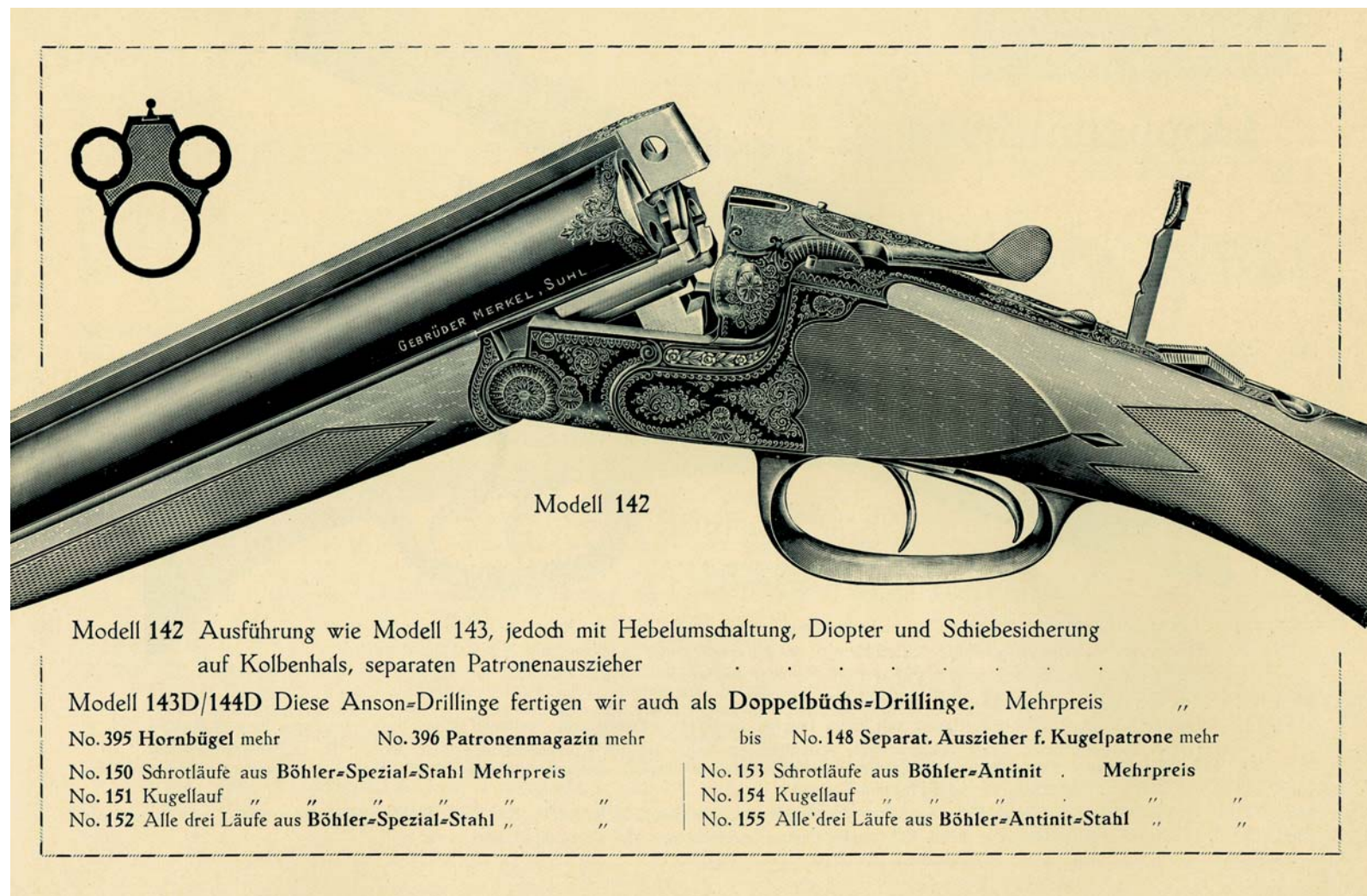

DRILLING

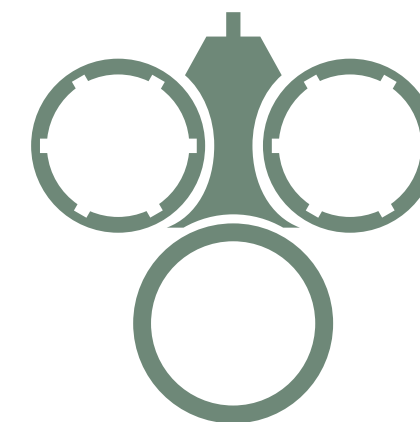

DUBBELSTUDSARDRILLING

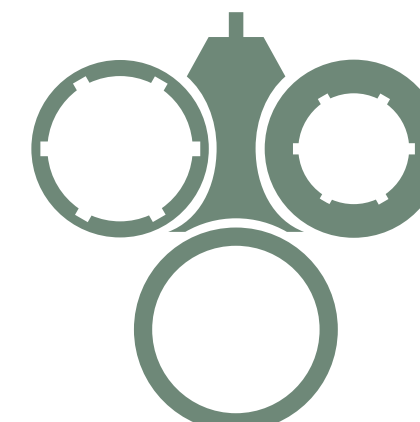

BERGSTUTZENDRILLING

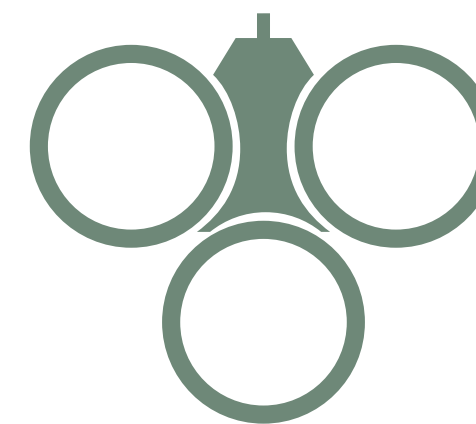

HAGELDRILLING

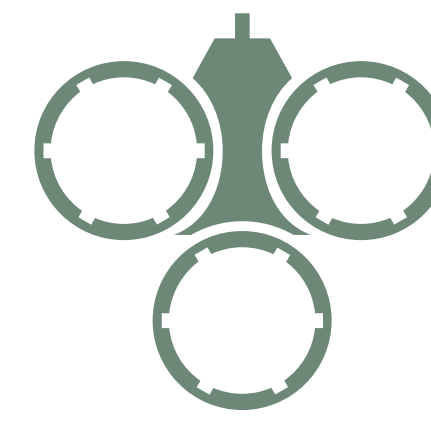

STUDSARDRILLING

En hjärta för drillingar hade redan grundaren Gebhard Merkel – Merkel producerar universalisten från början av i manufakturen.

DRILLINGAR



DUBBELSTUDSARDRILLING 961 LS
SPECIALMODELL

KARAKTERISTIKA

MODELL 96:

Trestegsregeln är styrelementet av Merkeldrillingen.

BAK: i den bakre positionen är låsmekanismen för de översta piporna säkrad. Låsmekanismen för den understa pipan är ospänd. **MITT:** står trestegsregeln i mitten är låsmekanismen för den understa pipan ospänd. I den här positionen betjänar den främre, liksom bakre avtryckaren låsmekanismen för den översta, liksom vänster pipan. **FRAM:** när man trycker trestegsregeln framåt spänns låsmekanismen för den understa pipan (handspännare). I den här positionen betjänar den främre, liksom bakre avtryckaren låsmekanismen för den understa pipan, liksom översta pipan på vänster.

MODELL 961:

Hos den här modellen spänns de tre låsen av drillingen automatiskt när man bryter vapnet. Finns regeln i den bakre positionen är båda avtryckare säkrade. Är säkringsspärren i den främre positionen så är vapnet säkrat och den främre avtryckaren fungerar som enkelavtryckare för låsen av den höger- och vänster, översta pipan. Den bakre avtryckaren sköter uteslutande bara låsmekanismen av den understa pipan.



Trestegsregel: säkring och handspännare i ett system.

MERKEL: DEN SUHLER DRILLINGEN

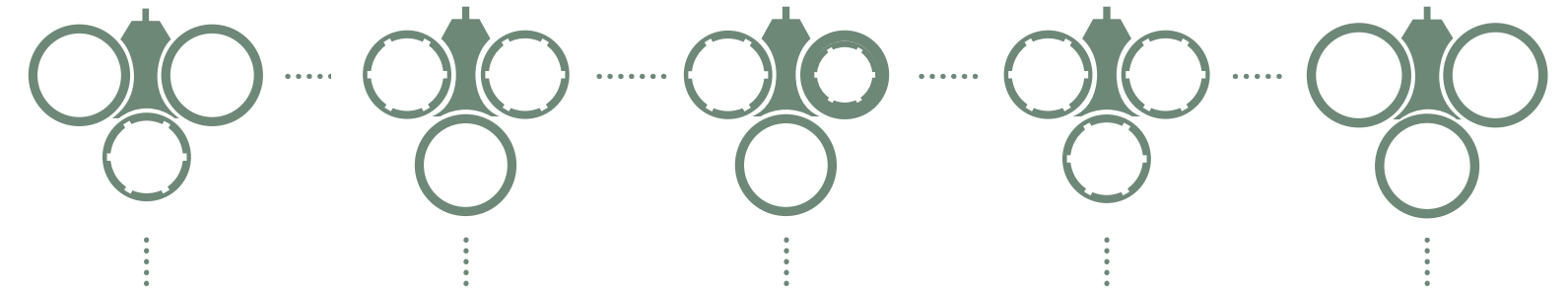

DRILLING 96K/96KS
(Drilling)

Modell 96

Avtryckare/funktionsföljd:

1. avtryckare* höger hagelpipa
 2. avtryckare vänster hagelpipa
- Handspännare: 1. avtryckare* på understa kulpipa

DB-DR 96L/961L
96LS/961LS
(Dubbelstudsardrilling)

Modell 96

Avtryckare/funktionsföljd:

1. avtryckare* höger kulpipa
 2. avtryckare vänster kulpipa
- Handspännare: 1. avtryckare* på understa hagelpipa

BS-DR 96LD/96LDS
(Bergstutzendrilling)

Modell 96

Avtryckare/funktionsföljd:

1. avtryckare* höger kulpipa (stor)
 2. avtryckare* vänster kulpipa (liten)
- Handspännare: 1. avtryckare* på hagelpipa

B-DR 961L/961LS
(Studsardrilling)

Modell 961

Avtryckare/funktionsföljd:

- Tre-lås-självspännare
1. avtryckare båda översta kulpipor
 2. avtryckare understa kulpipa

DRILLING 961
(Hageldrilling)

Modell 961

Avtryckare/funktionsföljd:

- Tre-lås-självspännare
1. avtryckare båda översta hagelpipor
 2. avtryckare understa hagelpipa

* = snälltryck

Modell 96:

Avtryckarsystem med snälltryck/ar för vaktjakt

Modell 961:

Snabbt avtryckarsystem med enkelavtryckare för tryckjakten

L = lätt 28:er baskyl

K = kul-spännregel

S = långa sidoplattor

D = dubbelsnälltryck

DRILLING UTAN KONFUSION

Basisdrillingen från Merkel lägger fokus runt trelåssystemet 96K och är multi-geväret för småviltreviret. Systemet är en teknisk delikatess som möjliggör ävenså stilfulla som prestationsdugliga drillingar. De användande blixtlåsen styrs över tre-stegsregeln på kolvhalsen.

För precisionsskottet är den främre avtryckaren utrustad med snälltryck.

Beroende på spännknappens ställning kan den höger- eller den understa pipan avfyras i snälltrycksläge. Varianten 96KS presenterar sig även med långa sidoplatlor.



DRILLING 96K
SPECIALMODELL MED FLAMHÄRDNING | TRÅKLASS 5



DRILLING 96KS
MODELL "JAGD" | TRÅKLASS 5

■ DRILLING 96K | 96KS: Tre-lås-system (blixtlås) med separat kulspännare
| Stålbaskyl | Kombinerad säkrings- och spännknapp på kolvhalsen | Greener-lås med dubbel pipklackförregling | Dubbelavtryckare med snälltryck | Stock med svinsrygg, pistolgrepp och backe | Gummibakkappa

HAGELKALIER: 12/76, 20/76 KULKALIBER: .223 Rem., 243. Win., 7x57R, 7x65R, .308 Win., .30R Blaser, .30-06, 8x57IRS, 9,3x74R CHOKE: förbättrad cylinder - 1/2 (vid stålhagel-skott), 1/4 - 3/4, 1/2 - 1/1 PIPLÄNGD: Kal. 12 (55 cm och 60 cm), Kal. 20 (55 cm)
TOTALLÄNGD: 98 cm eller 103 cm VIKT: från 3,1 kg TRÅKLASS: från 2

DRILLING MED SNABBSKOTT-OPTION

Den nytveckligen av en särskilt slank drillings-baskyl (kal.28) gör den aktuella Merkel-drillings-generationen ytterligare lättare och elegantare. En av representanterna dessa lätta specialvapen är dubbelstudsardrillingen 961L med sitt avtryckarsystem anpassat till tryckjakten. Den främre avtryckaren betjänar därvid som enkelavtryckare de båda översta liggande piporna. Utan omgrepp är således det snabba andra skottet möjligt. Den bakre avtryckaren är reserverad för hagelpipan. Den varianten 961L presenterar sig dessutom med långa sidoplattor.

Modellen 961L/96LS använder därvid detsamma låssystemet som drillingen 96K/96KS.



DUBBELSTUDSARDRILLING 961 L
MODELL "ARABESK"



DUBBELSTUDSARDRILLING 961 LS
SPECIALMODELL | TRÄKLASS 8

- DRILLING 961L | 961LS: Trelås-system (självspännare) | Greener-lås med dubbel pipkläckförregling | Dubbelavtryckare: främre avtryckare som enkelavtryckare, bakre avtryckare för understa hagelpipa | Stock med svinsrygg, pistolgrepp och kindstöd | Gummibakkappa
- DRILLING 96L | 96LS: specifikation lika som 96K/96KS, men med separat hagelspännare.

HAGELKALIBER: 20/76 CHOKE: 1/2 stålhagelduglig KULKALIBER: .30-06, .30R Blaser, 8x57IRS, 9,3x74R PIPLÄNGD: 55 cm TOTALLÄNGD: ca. 98 cm VIKT: ca. 3,2 kg TRÄKLASS: från 4

DRILLING MED FULL UPPSÄTTNING



En "Bergstutzendrilling" är ett typiskt vapen för ett lugnt enkelskott på skjuttornet. Med två kulpipor i olika kalibrar och en hagelpipa är denna drilling geväret som bjuder på alla möjligheter för jägaren – oavsett vilket vilt som dyker upp på gläntan. Tack vare snälltrycket på båda avtryckare består möjligheten för precisionsskottet på båda kulpipor. Varianten 96LDS är utrustad med långa sidoplattor (utan avbildning).



BERGSTUTZENDRILLING 96LD
MODELL "JAGD"

BERGSTUTZENDRILLING 96LD | 96LDS: Stålbaskyl med trelås-system (blixtlås) | Handspännare för hagelpipan | Greener-lås med dubbel pipklackförregling | Dubbelavtryckare med snälltryck på båda avtryckare | Kombinerad säkrings- och spännregel på kolvhalsen | Stock med svinsrygg, pistolgrepp och backe | Gummibakkappa

HAGELKALIBER: 20/76 STOR KULKAL.: .30-06, .30R Blaser, 8x57IRS, 9,3x74R LITEN KULKAL.: 5,6 x 52R, .222 Rem CHOKE: 1/2 Stålhagelduglig PIPLÄNGD: 55 cm TOTALLÄNGD: ca. 98 cm VIKT: ca. 3,3 kg TRÄKLASS: från träklass 4

MEM

Moderna jaktgevär. Topptechnologi med generna från Suhler bössmakarkonsten, det är MEM. Akronymen står för – Merkel Engineered Manufacturing – och citerar "kulturgenen" MEM. Växtmotivet, en illustration jaktliga naturupplevelser, symboliserar denna kategori av märket Merkel.

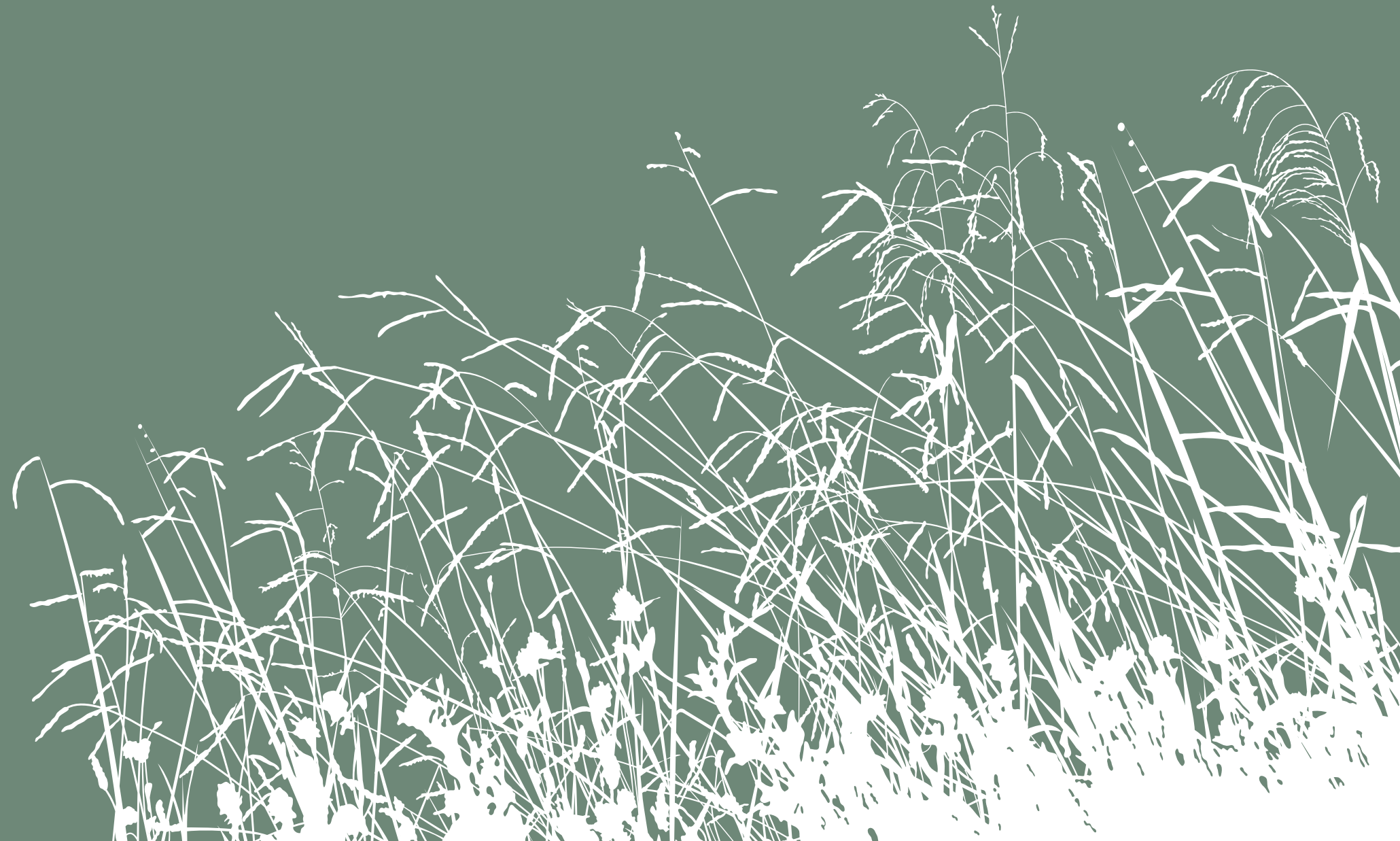

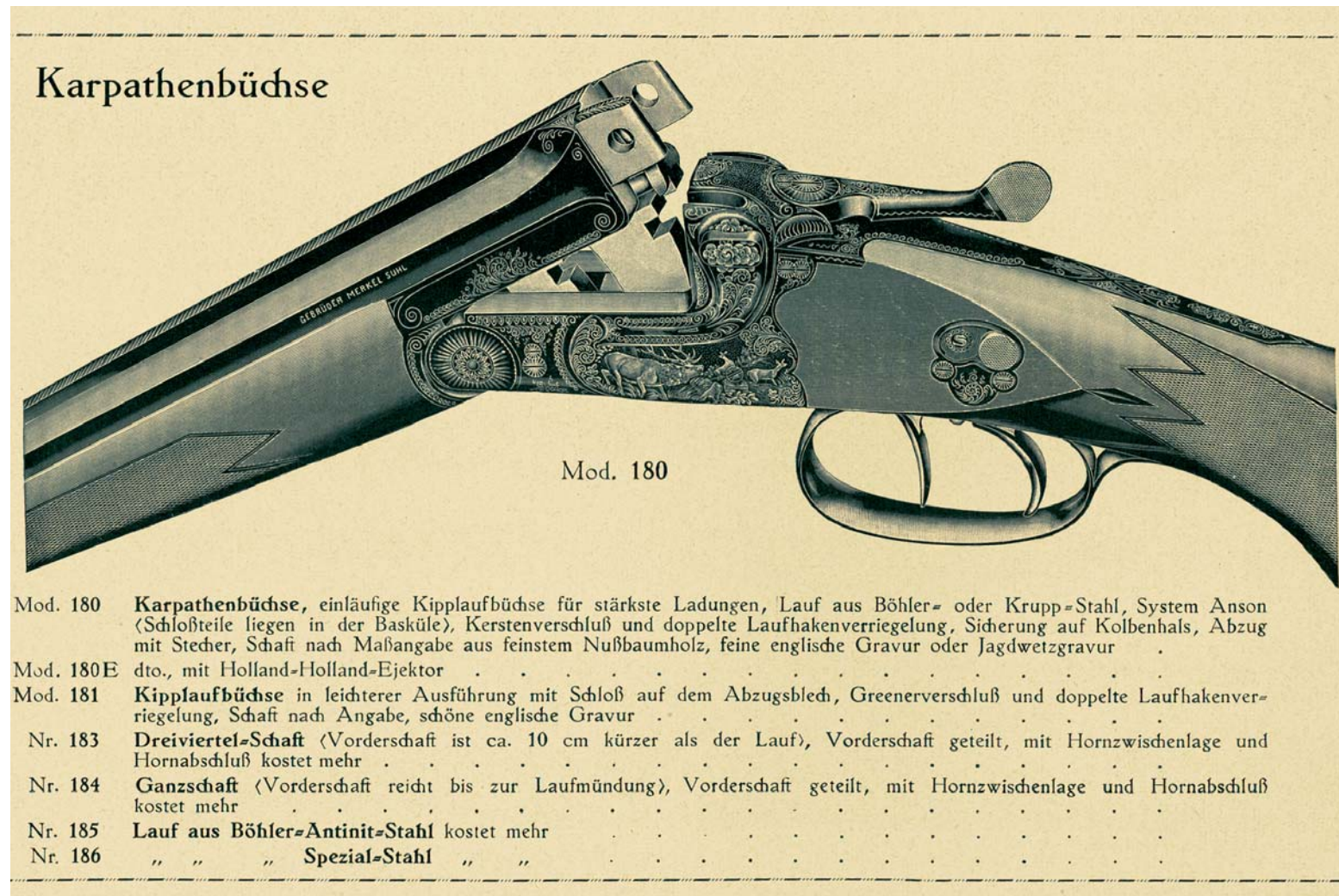

MEM-kipplaufgevären interpreterar Suhler traditionsmodeller som karpatenstudsaren på nytt – med modernaste tillverkningsmetoder.

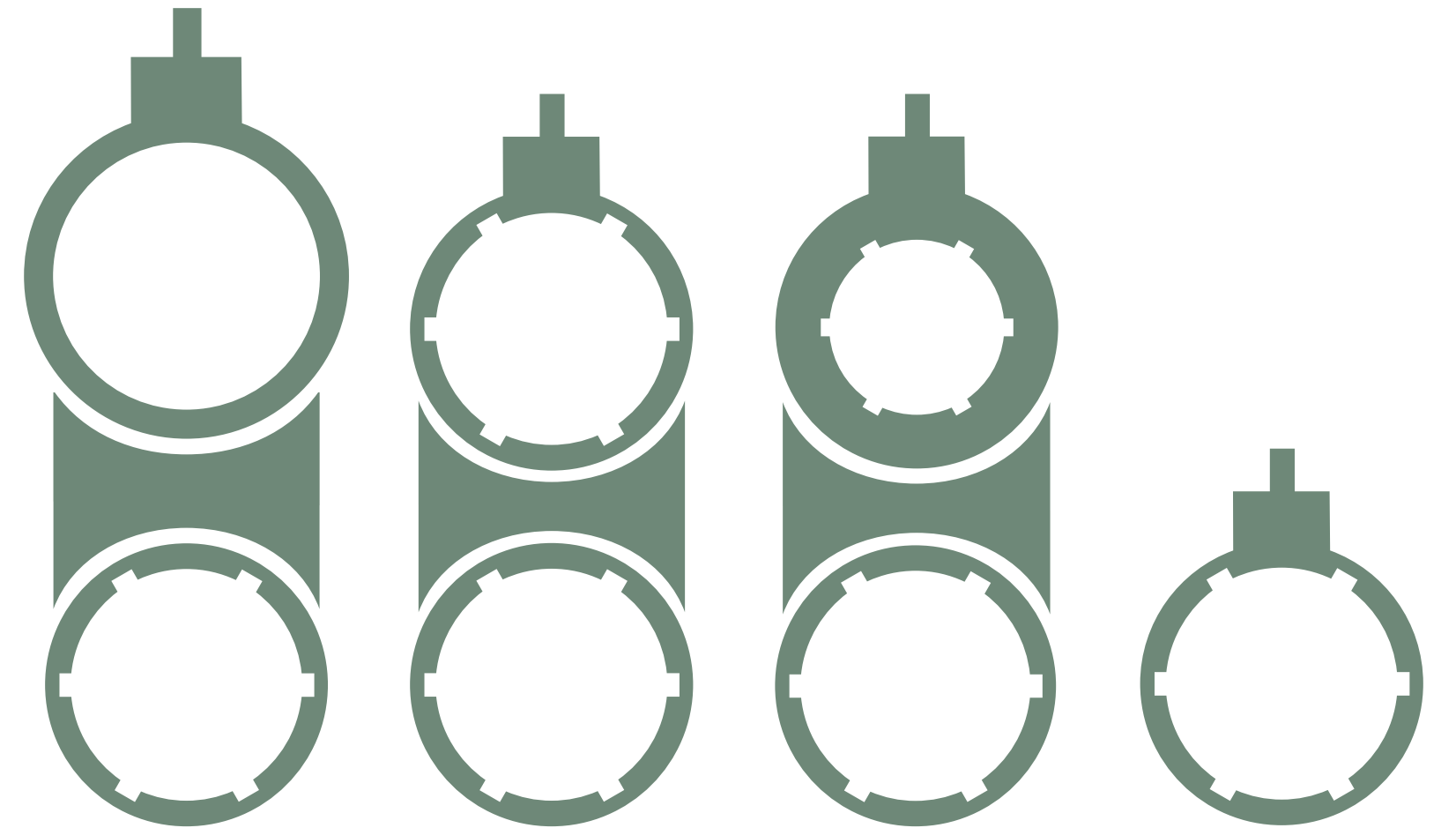

KOMBIBOCK

BOCKDUBBELSTUDSARE

BERGSTUTZEN

KIPPLAUFSTUDSARE

KIPPLAUFSTUDSARE KLASS-K



KIPPLAUFSTUDSARE K3
MODELL "ERFURT"

KIPPLAUFSTUDSARE KLASS-K

KARAKTERISTIKA



 KIPPLAUFSTUDSARE K3
MODELL "ERFURT"



Kipplaufgevären med handspännare – en säker kombination.



Mynningen: "Stutzen", K3 och K4 med åttakantig pipa.



Suhler kipplösningsmekanism av en K3.



Låg siktlinje, högst skottfast: Suhler hakmontage.



Finjustering möjlig: förställbar avtryckare.

FÖR PYRSCH OCH FJÄLLEN

Den enpipiga bössan är ett specialgevär. Experten uppskattar det optimerande nyttan-förhållandet av skottprestationen och vikten.

Framförallt i Alperna hittar man en specialform av enpipiga bössor: den Stutzen. Den K3-kipplaufstutzen är en variant av K-klassen som förenar det korta geväret (stubbet) med den mynningslånga framstocken. Beundrare av dessa speciella vapen uppskattar hanteringen i praktiken – vid förflyttningen, på skjuttornet men också vid transporten. Den imponerande korta formen förenar den K3-Stutzen med en prestationsduglig gevärsteknologi.



KIPPLAUFSTUDSARE K3
MODELL "ERFURT" | TRÄKLASS 9



KIPPLAUFSTUDSARE K3 STUTZEN
MODELL "JAGD" | TRÄKLASS 4

■ KIPPLAUFSTUDSARE K3: KALIBER: .243 Win., 6,5x57R, 6,5x65R, .270 Win., 7x57R, 7x65R, .300 Win. Mag., .308 Win., .30-06, .30R Blaser, 7mm Rem. Mag., 8x57IRS, 9,3x74R
PIPLÄNGD: 60 cm TOTALLÄNGD: ca. 101 cm VIKT: ca. 2,5 kg TRÄKLASS: från 2

■ KIPPLAUFSTUDSARE K3 STUTZEN: KALIBER: .7x57R, 7x65R, .308 Win., .30-06, .30R Blaser, 8x57 IRS, 9,3x74R
PIPLÄNGD: 50 cm TOTALLÄNGD: ca. 91 cm VIKT: ca. 2,4 kg
TRÄKLASS: från 4

FLORSTEDTS KARPATENSTUDSARE

Alexander Florstedt (1863-1929) var en berömd jaktförfattare på början av det tjugonde århundradet. Karpaterna har inte bara varit sitt föredrade jaktrevir, han har även skrivit det jaktliga standardverk över de magiska högfjällen Östeuropas. På sitt behov och efter sina detaljerade och presenterade önskemålen har Merkel utvecklat den första karpatenbössan. Den aktuella upplagan av detta traditionsgevär är K4:an: kännetecknen är den åttakantiga pipan och stålaskylen. K4:an lämnar således mer stabiliserade massa på vågen – viktigt för den lugnare anläggningen. Ett gevär helt efter föreställningar av Florstedt, en förespråkare av det målmedvetna enkelskottet. K4:an finns från och med varianten "Jagd" – även med flamhärdning.



KIPPLAUFSTUDSARE K4
MODELL "JAGD" | TRÄKLASS 4



KIPPLAUFSTUDSARE K4
MODELL "SUHL" | TRÄKLASS 7

■ KIPPLAUFSTUDSARE K4: Reglerbar sensitiv-avtryckare | Handspännarelös med lättgående spännregel på kolvhasen | Säkerhetsautomatik som spänner av mekanismen automatiskt | Jägerkippblock-förregling med stålaskyl | Stock med svinsrygg, pistolgrepp och bayersk backe

KALIBER: 6,5x65R, 7x65R, .300 Win. Mag., .308 Win., .30-06, .30R Blaser, 7mm Rem. Mag., 8x57 IRS PIPLÄNGD: 60 cm TOTALLÄNGD: ca. 101 cm VIKT: ca. 2,8kg TRÄKLASS: från 4

BOCKGEVÄR KLASS-B



KOMBIBOCK B3
MODELL "SUHL"

BOCKGEVÄR KLASS-B

KARAKTRISTIKA

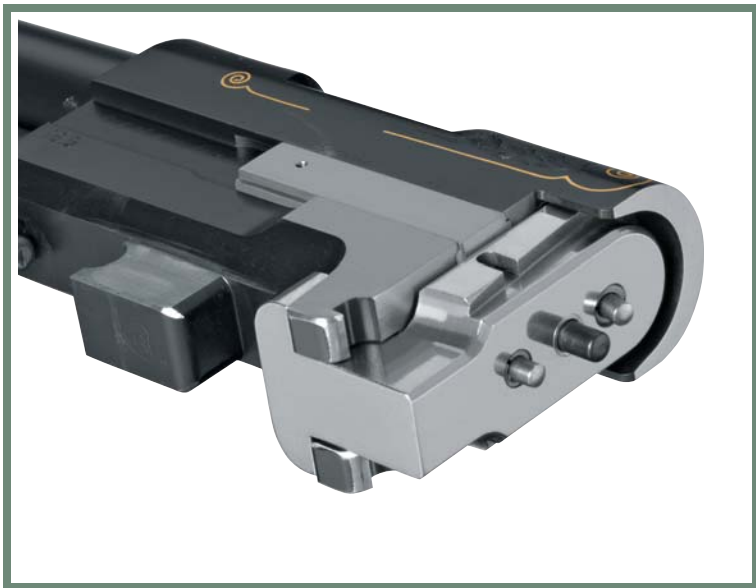

Utan vridmomentsbegränsningar och högt belastningsbar: kippblock-förreglingen.



Säker handspänning: ospänt fram till skottet.



Framstocken av en B3 visar den typiska "Merkel-Schnabel".



Mångsidigt och flexibelt: flera växelpipset för B3:an och B4:an.



Alltid identiskt träffpunktläge: Suhler hakmontage.



KOMBIBOCK B3
MODELL "ERFURT"

KOMBINERARE MED DUBBELLÅS

Mångsidigt och säkert i praktiken: B3:an är en modern kombibock av MEM-kategorin med dubbellås och handuppspanning. Kippblock-förregling, ovan liggande avtryckarstängar och säkerhetsfånghakar är Suhler dygder och ger det här geväret hög prestations-säkerhet. Den friliggande, kallsmidda kulpipen från Merkelmanufakturen borgar för precisionen; hagelpipen är helt tids-trogen stålhagelduglig. Ytterligare säkerhet: vid brytning av vapnet avspänns låsmekanismen automatiskt. I detaljerna visar B-klassen Suhler rötter: traditionell bakstockanslutning, sidoplattorna är fixerade över primateknik; på framstocken är den typiska "Merkel-Schnabel" utformad. Ytterligare består optionen på ett pipset av typ dubbelstudsare.



KOMBIBOCK B3
MODELL "SUHL" | TRÄKLASS 9



KOMBIBOCK B3
MODELL "ERFURT" | TRÄKLASS 7

■ KOMBIBOCK B3: Dubbellås-handspännare | Säkerhetsautomatik – vid brytning avspänns automatiskt | Uttagbart Jäger-kippblock-lås | Horisontalt och vertikalt justerbar kulpipa | Dubbelavtryckare med snälltryck | Stock med svinsrygg, pistolgrepp och bayersk backe | Gummibakkappa

HAGELKALIBER: 12/76, 20/76 CHOKE: - 1/2 Stålhageldugligt KULKALIBER: : .223 Rem., .243 Win., 6,5x57R, 7x57R, 7x65R, .308Win, .30-06, .30R Blaser, 8x57IRS, 9,3x74R
PIPLÅNGD: 60 cm TOTALLÅNGD: ca. 102 cm VIKT: ca. 3,1 kg TRÄKLASS: från 2

DEN SENSITIVA AVTRYCKAREN

Kombibocken B4 kombinerar precision med säkerhet: den funktionella basen är den sensitiva avtryckaren som tillåter en hög skottprecision och som är kombinerad med ett enkellås-system. Enkellås-systemet med handspännare på kolvhalsen tillåter förflyttningen av vapnet med ospänd mekanism – och vid behov en snabb uppspanning. Som teknisk specialitet finns kulpipajusteringen under framstocken. Karakteristisk är den allmänna högvärdiga beredningen, fram till den sidgående medelskenan av stål vid pipan.



KOMBIBOCK B4
MODELL "PREMIUM" | TRÄKLASS 4



KOMBIBOCK B4
SPECIALMODELL | TRÄKLASS 8

■ KOMBIBOCK B4: Enkellås-handspännare | Sensitiv dubbelavtryckare | Säkerhetsautomatik – vid brytning avspänns automatiskt | Uttagbart Jäger-kippblock-lås | Horisontalt och vertikalt justerbar kulpipa | Stock med svinsrygg, pistolgrepp och bayersk backe | Gummibakkappa

HAGELKALIBER: 12/76, 20/76 CHOKE: - 1/2 stålhogelduglig KULKALIBER: : .223
Rem., .243 Win., 6,5x57R, 7x57R, 7x65R, .308Win, .30-06, .30R Blaser, 8x57IRS, 9,3x74R
PIPLÄNGD: 60 cm TOTALLÄNGD: ca. 102 cm VIKT: ca. 3,1 kg TRÄKLASS: från 2

BERGSTUTZEN B4

TVÅ STUDESARE I EN



Två i en: den "Bergstutzen" är ett kompakt gevär som förenar två precisa kulpipor av olika kalibrar i ett vapen. Så är jägaren bra utrustad för många jaktliga situationer med klövviltet. Merkel kombinerar handspännaren med två sensitiva avtryckare. Enkellås-systemet garanterar så en höggradig säkerhet – och två sensitivt justerade avtryckare. Kalibrarna för den större och den mindre kulan låter sig mångsidigt kombineras. Ytterligare är det möjligt att utbyta efteråt mot ett pipset av typ "kombibock" utan problem. Serietillverkad på B4:an är möjligheten att justera den understa pipan i höjd med framstocken. Pipjusteringsanordningen är skyddad tack vare framstocken med den typiska "Merkel-Schnabel".



BERGSTUTZEN B4
MODELL "WEIMAR" I TRÄKLASS 8

■ BERGSTUTZEN B4: Enkellås-handspännare | Sensitiv dubbelavtryckare | Säkerhetsautomatik – vid öppning avspänns mekanism automatiskt
| Uttagbar Jäger-kippblock-förregling | Horisontalt och vertikalt justerbar understa kulpipa | Stock med svinsrygg, pistolgrepp och bayersk backe
| Gummibakkappa

KALIBER: liten kulkal.: .222 Rem., 5,6x50R Mag., 5,6x52R stor kulkal.: 7x57R, 7x65R, .308 Win., .30-06, .30R Blaser, 8x57IRS, 9,3x74R
PIPLÄNGD: 55 cm TOTALLÄNGD: ca. 97 cm VIKT: ca. 3,3 cm TRÄKLASS: från 2

TRYCKJAKTSPECIALISTEN

Det klassiska Merkeljaktgeväret är bocken. Den tryckjaktsspecialisten B3:an bjuder ett optimerat anbud för rörelsejakten och det snabba andra skottet: dubbellås, handspännare-system, längdförställbar enkelavtryckare. Merkel har den här MEM-utvecklingen utrustad med verklighetsbaserad praktisk utrustning på tekniskt högsta nivå.

Tekniken blir kombinerad med den högst-stabila Suhler kippblock-förreglingen.

Det slanka pipsetet behöver inget ytterrör – det sparar vikt, den understa pipan kan flyta fritt. Knappen för pipjusteringen är skyddad tack vare framstocken. Linjen av den här dubbelstudsaren citerar Suhler tradition: från framstockens "Schnabel" till välvd bakstockanslutning.



BOCKDUBBELSTUDSARE B3
MODELL "JAGD"



BOCKDUBBELSTUDSARE B3
MODELL "PREMIUM" MED LÅNGA SIDOPLATTOR

■ BOCKDUBBELSTUDSARE B3: Dubbellås-handspännare | Säkerhetsautomatik – vid brytning avspänns mekanismen automatiskt | Uttagbar Jäger-kipblock-förregling | horisontalt och vertikalt justerbar understa kulpipa | Enkelavtryckare, optionellt: dubbelavtryckare med snälltryck | Stock med svinsrygg, pistolgrepp och bayerskt backe | Gummibakkappa

KULKALIBER: .30-06, .30R Blaser, 8x57IRS, 9,3x74R PIPLÄNGD: 55 cm TOTALLÄNGD: ca. 97 cm VIKT: ca. 3,2 kg TRÄKLASS: från 4

GRAVYR-EXEMPEL

Även ett Merkeljaktgevär av MEM-kategorin möjliggör en konstfull förädling i manufakturen. Avbildningarna visar valmöjligheter i de enskilda modellvarianterna – i praktiken finns det nästan inga gränser för jägarnas önskemål efter det individuella geväret.

K3 "STANDARD": enkel bårdgravyr.
 K3 "PREMIUM": sidor och undersidor med engelsk gravyr. Plattor med arabesk.
 K3/K4 "JAGD": Sidor och undersidor med engelsk gravyr och arabesk. Plattor med gravyr av ett djur, olika motiv.



B3/B4 "STANDARD": grå systemlåda med enkel bårdgravyr.



B3/B4 "PREMIUM": sidor och undersidor med engelsk gravyr. Plattor med arabesk.



B3/B4 "JAGD": sidor och undersidor med engelsk arabesk. Plattor med djurgravyr, olika motiv.



B3 BOCKDUBBELSTUDSARE "DE LUXE": svart systemlåda. Stock och sidoplatlor av högvärdigt trä.

MEM DE LUXE

MODELL "JENA":

Handgravyr finstucken, två djurmotiv per sida, fyllning arabesker, eklöv eller gammaltysk löv. Pipans bakplan och varbygel graverade. Mycket bra träådring av nötrå, finskurit nätskärning. Från träklass 5.



MODELL "WEIMAR":

Handgravyr finstucken, två djurmotiv per sida som mejslad, detaljerad reliefgravyr. Fyllning är arabesker, eklöv eller gammaltysk löv. Fyllning och djurmotiv enligt val. Pipans bakplan och varbygel graverade. Stockfinskarving i relation till graverad fyllning. Utvalt rotträ – nöt –. Från klass 6.



MODELL "ERFURT":

Långa sidoplattdor, finstucken jaktgravyr med upp till fyra djurmotiv på var sin sida, ett djurmotiv på lådans undersida. Fyllning och djurmotiv enligt val. Varbygel och bakplan helt graverade. Stock tillverkad av finaste rotträ av nöt med finskarving. Pistolgreppkalott i silver med monogram. Från träklass 6.



MODELL "SUHL":

Långa sidoplattdor, anspråksfull reliefgravyr med upp till fyra djurmotiv på var sin sida; djurmotiv på lådans undersida som mejslad, detaljerad reliefgravyr. Fyllning och ornament enligt val. Bakplan med fin guldkant och helt graverad, förgyllad avtryckare. Stock av allra bästa lyx-rotträ med kontrastrik ådring, allra finaste stockskarving. Pistolgreppkalott med monogram. Från träklass 7.





*Merkel Jagd - und
Sportwaffen GmbH
Suhl / Germany*

SR1



HALVAUTOMATSTUDSARE SR1
MODELL "KEILER GOLD"

HALVAUTOMATSTUDSARE SR1

KARAKTERISTIKA



■ Massivt slutstyck med roterande huvud som har sex låsklackar.



■ Modulärt byggt: enkel isärtagning för rengöring och transport.



■ Olika montagen – här med weaverfäste.



■ Säker hantering: löstagbart insticksmagasin för snabb omladdning.



■ Stockmellanlägg för individuell justering av skränkning och kolvhalshöjden.



■ I höjd- och sidled justerbart fiberoptiskt korn.



HALVAUTOMATSTUDSARE SR1
MODELL "PREMIUM"

"ESPRIT" – DEN BÖSSMAKAREN

Estetiskt distanserade sig SR1:an med sin ergonomisk design från företagets värderingar. Men betraktar man det hela närmare uppenbarar dock den höga precisionen, den formlutliga designen och funktionaliteten av detta jaktgevär den överraskande associationsförmågan av Suhler bössmakarkonsten. Ett exempel: det självrengörande systemet av gastryck-halvautomaten tillåter ett stort ammunitionsurval utan ett manuellt ingripande i gas-systemet.



HALVAUTOMATSTUDSARE SR1
MODELL "STANDARD" | TRÅKLASS 3



HALVAUTOMATSTUDSARE SR1
MODELL "PREMIUM" | TRÅKLASS 5

■ HALVAUTOMATSTUDSARE SR1: Gastryck-halvautomat-system | Roterande huvud-förregling med sex låsklackar | Säkerhetsautomatik - skottlossning bara vid slutstycksförregling | Fritt flytande precisionspipa | Med "hunting drive sikte" | Kolv med rak rygg, variabel höjd och skränkning | Gummibakkappa

KALIBER: .223 Rem., 7x64, .308 Win., .30-06, 8x57IS, 9,3x62, .300 Win. Mag. MAGASIN:
2 och 5 Skott (standardkal.), 2 Skott (magnumkal.) PIPLÄNGD: 50 cm (magnum: 51 cm)
TOTALLÄNGD: ca. 106 cm (magnum: ca. 107 cm) VIKT: ca. 3,2 kg TRÅKLASS: från 1

DEN ESTETISERADE PRAKTIKERN

SR1:an sätter riktlinjer beträffande ergonomin – detta jaktverktyg är optimalt anpassat för människan. Alla funktionsdelar kan komma åt perfekt och är lämpligt utformade att få tag i. Även med vantar är funktionaliteten inget problem. De jämna, slutna formerna skyddar mot nedsmutsning och fastnar inte, varken på klädseln eller grenar. Och därutöver finns den här jaktliga praktikern även för estetikern som föredrar ädla gravyrer.



HALVAUTOMATSTUDSARE SR1
MODELL "KEILER GOLD"



HALVAUTOMATSTUDSARE SR1
MODELL "JAGD"

■ HALVAUTOMATSTUDSARE SR1: Gastryck-halvautomat-system | Roterande huvud-förregling med sex låsklackar | Säkerhetsautomatik – skottlossning bara vid förreglat slutstyck | Fritt flytande precisionspipa | Med "hunting drive sikte" | Kolv med rak rygg, höjd och skränkning är variabla | Gummi-bakkappa

KALIBER: .223 Rem., 7x64, .308 Win., .30-06, 8x57IS, 9,3x62, .300 Win. Mag. MAGASIN:
2 och 5 skott (standardkal.), 2 skott (magnumkal.) PIPLÄNGD: 50 cm (magnum: 51 cm)
TOTALLÄNGD: ca. 106 cm (magnum: ca. 107 cm) VIKT: ca. 3,2 kg TRÄKLASS: från 4

REPETERSTUDSARE KR 1



REPETERSTUDSARE KR1
SPECIALMODELL MED GULDINLÄGG

REPETERSTUDSARE KR 1

KARAKTERISTIKA



■ Roterande huvud-slutstyck : stabilt och testat, upp till 8000 bar.



■ Resevänligt: litet packmått, enkelt isärtagbart...



■ Patron ur: nerfällning av underbeslagets klaffsystem, uttagning av magasinet, vapnet är säkert.



■ Enkel omladdning: trots kikarsiktet blir laddningsöppning fri.



■ I fokus: Suhler hakmontage för den precisa skottprestationen.



■ Själv producerade pipor: pipvarianter från manufakturen.

REPETERSTUDSARE KR1
SPECIALMODELL

ENKEL ELEGANS

Puristerna uppskattar funktionaliteten av det här geväret – och den bjuder Merkelrepeteraren redan rikligt på basversionen. De tekniska optionerna och anlagen finns alla: geväret är enkelt isärtagbart och har ett händigt packmått. Ett kaliberbyte är genom utbyte av pipan och, om nödvändigt, även magasinet och slutstyckshuvud enkelt möjlig. Det kortare systemet övertygar vid repetering likaså som vid användarvänligheten: det uttagbara magasinet finns gömt ovanför den nerfällbara avtryckar- och varbygelkonstruktionen. Alla modellvarianter kan även erhållas som vänstersystem.



REPETERSTUDSARE KR1
MODELL "STANDARD" | VÄNSTERSYSTEM



REPETERSTUDSARE KR1
MODELL "PREMIUM" | TRÄKLASS 4

■ REPETERSTUDSARE KR1: Roterande huvud-slutstyck med sex låsklackar och liten öppningsvinkel
| Trestegsregel på kolvhalsen | Kombiavtryckare med snälltryck | Magasinkapacitet 3+1 (2+1 för magnumkalibrar) | Stock med svinsrygg, pistolgrepp och bayersk backe (från och med Modell "Premium")
| Gummibakkappa

KALIBERGRUPPER: Short: .222 Rem., .223 Rem STANDARD: 6,5x55SE, .243 Win., .270 Win., .308 Win., .30-06, 7x64, 7mm-08 Rem., 8x57IS, 9,3x62 Magnum: 7mm Rem. Mag., .270 WSM, .300 WSM, .300 Win. Mag., .338 Win. Mag. PIPLÄNGD: 51,5; 56,5; 61,5 cm TOTALLÄNGD: ca. 98 cm VIKT: ca. 2,9 kg TRÄKLASS: från 1

DEN INDIVIDUELLA REPETERAREN

KR1:an står i Merkelkategorin MEM för ett modernt, modulärt gevärskoncept. Modellvarianterna som finns som utbud låter sig ytterligare individuellt gestalta. Det finns även möjligheten att höggradigt individualisera detta gevär genom hantverkligt arbete. En av de mest eftertraktade är varianten KR1 "Stutzen". Den har en mynningslång stock av utvalt nötrå och en ädel nätskärning, detta gör den här repeteraren till ett individuellt och estetiskt jaktvapen. Modellvarianten "Jagd" bjuder, förutom på en högvärdig träklass, även en kannelerad pipa med "hunting drive sikte".



REPETERSTUDSARE KR1
MODELL "STUTZEN" | TRÄKLASS 4



REPETERSTUDSARE KR1
MODELL "JAGD" | TRÄKLASS 5

■ REPETERSTUDSARE KR1 STUTZEN: Roterande huvud-slutstyck med sex låsklackar och liten öppningsvinkel | Trestegsregel på kolvhalsen | Kombiavtryckare med snälltryck | Magasinkapacitet 3+1 | Stock med svinsrygg, pistolgrepp och bayersk backe (från och med Modell "Premium") | Gummibakkappa

KALIBER: .243 Win., .308 Win., .30-06, 7x57, 7x64, 8x57IS, 9,3x62 PIPLÅNGD: 51,5 cm
TOTALLÅNGD: 98 cm VIKT: ca. 2,9 kg TRÄKLASS: från 4

■ REPETERSTUDSARE KR1 JAGD: specificering och kalibrar motsvarar grundutrustning av KR1.

FINASTE "THÜRINGER" REPETERARE

Städerna är sedan alla tider specifikationskriterium för den högvärdiga utrustningen av Merkeljaktgevären. Grundregeln är: om så närmare man vapenstaden Suhl kommer på kartan, så dyrbara är utrustningen. Gratis till den som behärskar den "Thüringer" geografien. Modellen "Jena" utmärker sig genom utvalt nötrå och en från hand graverad arabesgravyr. Avtryckaren och slutstycket är titannitrerade. Modellen "Weimar" presenterar sig ytterligare med en någon rund låda, som graveras mästerligt med djurmotiv och fritt valt ornament. Stocken tillverkas här av rotträ med rosenträavslutning – ett mästerstycke inom MEM-kategorin.



REPETERSTUDSARE KR1
MODELL "JENA" | TRÄKLASS 5



REPETERSTUDSARE KR1
MODELL "WEIMAR" | TRÄKLASS 6

■ REPETERSTUDSARE KR1 JENA | WEIMAR: Roterande huvud-slutstyck med sex låsklackar och liten öppningsvinkel | Trestegsregel på kolvhalsen | Kombiavtryckare med snälltryck | Magasinkapacitet 3+1 (2+1 för magnumkalibrar) | Stock med svinsrygg, pistolgrepp och bayersk backe med fals | Gummibakkappa

KALIBERGRUPPER: Short: .222 Rem., .223 Rem. STANDARD: 6,5x55SE, .243 Win., .270 Win., .308 Win., .30-06, 7x64, 7mm-08 Rem., 8x57IS, 9,3x62 Magnum, 7mm Rem. Mag., .270 WSM, .300 WSM, .300 Win. Mag., .338 Win. Mag. PIPLÄNGD: 51,5; 56,5; 61,5 cm TOTALLÄNGD: ca. 98 cm VIKT: ca. 2,9 kg TRÄKLASS: från 5

GRAVYRER



GRAVYRENS MAGI

Jakt, magi och konst är från början av odelbart förenade. Förmodligen var det rent av jakten som inspirerade människan till konsten. Och konsten var den som blev verktyget av magin vid jakten. Magiskt bönfäller konstverken sedan dess den livsnödvändiga jaktframgången – experterna talar om "analogimagi".

Jaktens framgång demonstreras och förutses i symboler. Jägaren målar djuret på grottans vägg, för att bannlysa detta samtidigt. Den förhistoriska människan kastar spjutet symboliskt på grottmålningen och tror att vapnet kommer att träffa djuret, även när den verkliga jakthändelsen äger rum.

Gravyren av gevären härstammar från analogimagins tradition. Därvid kan två stora kategorier av motiven identifieras: de stiliserade växtornamenten, kallat även arabesk. Och de naturalistiska motiven, enligt "Dürer" de så kallade natur- eller djurmotiven.

På början av graveringsarbetet står utkastets överföring på verkstycket. Ett proportionellt instuderat öga, ritnål och passare hjälper till. Den egentliga graveringen är en spånskärande bearbetningsteknik. Arbetet sker med den lättare hammaren, gravyrsticklar och mejslar. Gravyrsticklar är fina skärverktyg med träskaft i olika styrkor med olika formade eggar.

Verkstycket spänns för bearbetningen i en om 36 grader vridbar skruvstock. För de finaste skuggningarna tar man handstickeln som förs utan hammer, på italienska kallas denna stickel "bulino" – han är namngivande för denna gravyrens konstform.

Filor i olika former och med olika grovlekar, även sliprullar eller -papper med olika kornstorlekar perfektionerar portfoliot av gravörens verktyg. Ytterligare bjuds det på avvecklingsrika förädlingsformer runt graveringen: flamhårdning, glas- eller silverinfattning, punsering, ciselering och intarsia av olika ädla material.

Över 15 kvinnliga och manliga gravöre – en och varje är en mästare av gravyrkonsten – och meriterade inom alla gravyrdiscipliner, förädlar Merkeljaktgevären till unikat.



Utsmyckad pistolgreppsett.



"Suhler Flachstich": plant skuren gravyr med förstärkt kontur.



Reliefgravyr med skulpturerade djurmotiv och bladornament.



Ornamentgravyr "engelsk arabesk".



Flamhårdning med guldinlägg.

ÄDELTRÄ I ELVA KLASSER

Stockträ är en produkt av naturen. De här avbildade stockarna framställer representativa exempel. Avvikelse på färg, ådringen och trästruktur inom kvalitetsgraderingen är inte bara oundviklig, utan uttryck av individualitet.



TRÄKLASS 1



TRÄKLASS 2



TRÄKLASS 3



TRÄKLASS 4



TRÄKLASS 5



TRÄKLASS 6



TRÄKLASS 7



TRÄKLASS 8



TRÄKLASS 9



TRÄKLASS 10



TRÄKLASS 11



IMPRESSUM

MERKEL Jagd- und Sportwaffen GmbH
Schützenstr.26 | D-98527 Suhl
Telefon: + 49-3681-854-0 | Fax: + 49-3681-854-201
info@merkel-die-jagd.de | www.merkel-die-jagd.de

Många människor och institutioner medverkade på utvecklingen av den här stamboken. Vi ska tacka:

- . Stadsarkivet Suhl
- . Peter Arfmann och vapenmuseum Suhl
- . Statsbibliotek Gotha
- . Fritz Wenig – för avkomlingarna familjen Merckels.

Märkeskoncept och realisering av stamboken:
id pool GmbH | Krefelder Straße 32 | D-70376 Stuttgart
office@id-pool.de | www.id-pool.de

Historisk efterforskning och text: Holger Siegel | id pool GmbH
Art Direction och design: Frank Reichert | id pool GmbH

Fotografi: Arnulf Hettrich (Stuttgart) | Thomas Lange (Suhl)
Thomas Kärcher (Ulm) | istockphoto.com | Repro: Martin Hähn
(Farbecht, Dusslinge) | Tryck: Ottodruck (Oberndorf) | Översättning : Peter Winkler (Stora Vika, Nynäshamn)

Tryckt på galaxikeramik, ett papper av certifierat hållbart skogsbruk.



Copyright: Merkel Jagd-und Sportwaffen GmbH, Suhl, 2009.

Foto- och bildpåvisning (siffrorna hänför sig till numren på den höger sidan av en avbildning):

1: Vykort från Merkelarkivet | 2: Grand Prix-reklam (ThSTA Meiningen. Merkel Nr.21) | 3: Fabriksfoto av ett fotoalbum från den före detta generaldirektören Kessel | 4: Hagelbockar (DDR Export. Zeitschrift des Außenhandels) | 5: August F.Möbius (http://de.wikipedia.org/wiki/August_Ferdinand_Möbius).

Merkelprodukter utvecklas och förfinas ständigt. Många produkter uppstår även i hantverklig individualproduktion. Vi ber därför om förståelse att ändringar i modellernas stil och teknik som finns i stamboken kan vara möjliga. Förvärvet av jaktgevären är bara möjligt för dem som innehar en vapenlicens. Alla rättigheter är förbehållna.

GRUNDARE AV "SUHL ARMS ALLIANCE"



www.suhl-arms-alliance.de